

# PORTES D'ENTRÉE

■ ■ ■ ■ FAITES BRILLER VOTRE ENTRÉE





## BIEN PLUS QU'UN SIMPLE PASSAGE

La porte d'entrée sublime votre façade, vous accueille chaque jour, assure votre sécurité et participe à réaliser des économies d'énergie.

Une porte d'entrée Normabaie, c'est le **choix du design, de la sécurité et de la fonctionnalité.**

Nos designers créent des modèles originaux et exclusifs dont vous ne vous lasserez pas.  
Côté performance, nous choisissons les meilleurs matériaux et techniques pour une utilisation optimale et durable.

**Soulignez votre style et créez votre entrée unique.**

GRANDE  
**Normabaie**  
CONCEPTEUR - FABRICANT

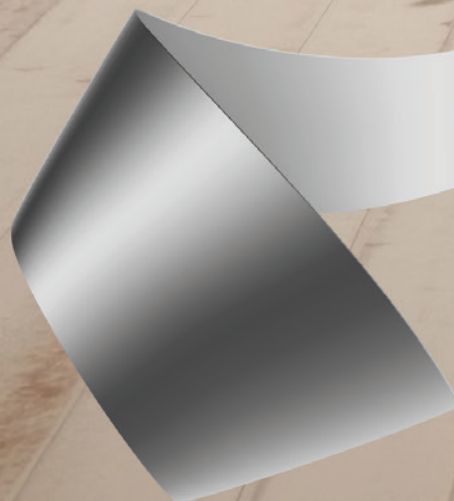

## INTRODUCTION

- 04 Une conception 100% française
- 10 La sécurité
- 08 L'assurance d'un projet réussi
- 12 Les nouveautés

## LES PORTES CONTEMPORAINES

- 18 Full
- 22 Sensation
- 26 Natural
- 32 Kréative
- 38 Moon
- 42 Square
- 44 Line
- 46 Graphic
- 50 Art Déco
- 54 Atelier d'artiste

## LES PORTES VERRIÈRES

- 58 Kréative
- 62 Contemporaines
- 68 Authentiques

## LES PORTES AUTHENTIQUES

- 72 Maison de maître
- 80 Origine
- 78 Maison de campagne

## LA PERSONNALISATION

- 88 Vitrages
- 94 Poignées & décors
- 98 Serrures motorisées

## CAHIER TECHNIQUE

- 100 Conception
- 104 Ferrures
- 105 Dimensions & technique
- 109 Choisissez votre porte

# UN CONCEPTEUR FABRICANT 100 % français

GRUPE **Normabaie**  
CONCEPTEUR - FABRICANT



## Céleste MA

Rainurage 2 faces.  
Poignée intégrée extérieure.

FABRIQUÉ  
EN FRANCE



**Depuis plus de 30 ans**, le groupe Normabaie est spécialisé dans la conception et la fabrication de menuiseries sur-mesure.

**Basé en France**, nous sommes fiers de produire nos menuiseries PVC, aluminium, bois et volets roulants en Normandie, tandis que notre unité de production de portails et clôtures, Egide, est située en Bretagne.

**Nous privilégions les matériaux fabriqués en France**, garantissant ainsi la qualité de nos produits tout en contribuant à préserver l'emploi local. En choisissant Normabaie, vous optez pour une porte d'entrée durable et responsable, soutenant l'industrie et l'économie française.

## LES CHIFFRES CLÉS



1993

date de création



170

collaborateurs



5

unités de production



17 500 M<sup>2</sup>

d'atelier



60 000

menuiseries fabriquées/an



1 000

revendeurs



**Juliette** MA PA PP

Inox incrusté 2 faces et vitrage dépoli.

## DES MATÉRIAUX DE 1<sup>ER</sup> CHOIX

Les matériaux aluminium et PVC sont reconnus pour l'excellence de leurs propriétés thermiques et acoustiques ainsi que pour leur exceptionnelle longévité.

D'un entretien réduit, ils ne dégagent aucun composé organique volatil (COV).



## DES PARTENAIRES FIABLES

Pour votre satisfaction, Normabaie a rigoureusement sélectionné les composants de votre porte d'entrée. Les profilés aluminium et PVC sont fournis par des usines françaises appartenant à des leaders mondiaux.

Les décors de vos portes sont fabriqués par l'un des tous premiers fabricants français et pionnier dans son domaine d'activité.



## DES OUTILS PERFORMANTS

Notre outil de production est équipé de machines numériques de pointe. Cela nous permet de répondre à toutes les demandes avec une grande liberté de personnalisation. Grâce à cette technologie avancée, nous obtenons des **niveaux de qualité et de précision constants**. Ainsi nos portes offrent un haut niveau de technicité et de performances, garantissant un confort optimal.

# Nos Valeurs

## AU CŒUR DE CHAQUE PORTE



### LA GARANTIE

L'ensemble des portes produites chez Normabaie profite d'une **garantie décennale fabricant**. Les accessoires, ayant fait l'objet d'une sélection rigoureuse, sont garantis de 2 à 10 ans (quincaillerie, poignées, ornements décoratifs...).



### LA RESPONSABILITÉ ENVIRONNEMENTALE

Nous optimisons nos process pour offrir des **produits durables, à faible empreinte carbone, respectueux de l'environnement** :

- sélection de fournisseurs engagés dans une démarche éco-responsable,
- utilisation de matériaux recyclés et recyclables,
- réduction des émissions liées au transport,
- minimisation et recyclage des déchets,
- réparabilité des produits.

Eliott **MA**

Vitrage dépoli.

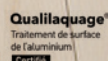



## UNE ÉQUIPE IMPLIQUÉE

Le groupe Normabaie totalise **170 collaborateurs hautement qualifiés** sur l'ensemble de ses 5 sites de production. Ils maîtrisent parfaitement les procédés de fabrication innovants et s'adaptent aux différents besoins de chaque client.

## L'ENGAGEMENT QUALITÉ



Pour votre satisfaction, la démarche qualité est omniprésente durant tout le cycle de fabrication. Un contrôle qualité systématique en fin de chaîne est effectué. En fonction des produits, nos contrôleurs effectuent **jusqu'à 20 points de contrôle** et valident la conformité.



### EMBALLAGE

Toutes nos portes sont soigneusement emballées et protégées avant expédition.



### EXPÉDITION

Nos livraisons sont assurées soit, par notre propre flotte, soit par des prestataires spécialisés dans le transport de menuiseries.



### SERVICE APRÈS-VENTE

En étroite relation avec votre revendeur, nos services sauront apporter des solutions rapides et efficaces en cas de difficultés.

# L'assurance

## D'UN PROJET RÉUSSI

### C'EST LA PREMIÈRE CHOSE QUE L'ON VOIT CHEZ VOUS...

Il est donc essentiel de soigner votre entrée avec une porte adaptée à l'architecture de votre maison, son environnement, votre quartier, et qui donne de la personnalité à votre cadre de vie.

### ÉTUDE ET FABRICATION SUR-MESURE

Votre porte d'entrée est une pièce unique. Elle est conçue sur-mesure pour répondre à vos contraintes techniques et vos exigences.

Nous offrons une personnalisation complète. Choisissez parmi une palette de poignées, couleurs, formes, vitrages et décors comme l'innox, le plaxage bois ou l'insert céramique.

*Avec Normabaie, signez votre entrée !*



### DES INSTALLATEURS FIABLES

Retrouvez nos produits auprès de nos partenaires de confiance. Normabaie collabore avec **un réseau de revendeurs indépendants spécialisés** dans les fermetures de l'habitat, présents à travers la France. Grâce à leur expertise approfondie de nos produits, ils vous conseillent efficacement et répondent à vos besoins spécifiques. Vous bénéficiez d'une **installation de qualité**, accompagnée d'un **service personnalisé**. Une pose réalisée dans les règles de l'art vous garantit tranquillité et confort pour de nombreuses années.

simulateur

## VISUALISEZ VOTRE PORTE EN SITUATION

Configurez  
votre porte



### SE PROJETER, C'EST L'ADOPTER

Demandez une simulation à votre conseiller ou utilisez notre **configurateur en ligne** sur [normabaie.fr](http://normabaie.fr) pour personnaliser votre porte et la voir en situation.



# La Clé DE VOTRE SÉCURITÉ

La sécurité de votre domicile commence par une porte d'entrée **robuste et bien sécurisée**.  
 Nous vous donnons les clés pour prendre la meilleure décision.  
 Les points de verrouillage et de compression s'engagent dans la gâche pour assurer l'étanchéité  
 de votre porte et votre sécurité.

Maniabilité

Robustesse

Sécurité

Paumelles anti-dégondage

## 5 POINTS DE FERMETURE

EN STANDARD MA PA PP

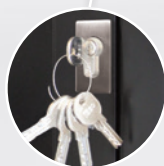
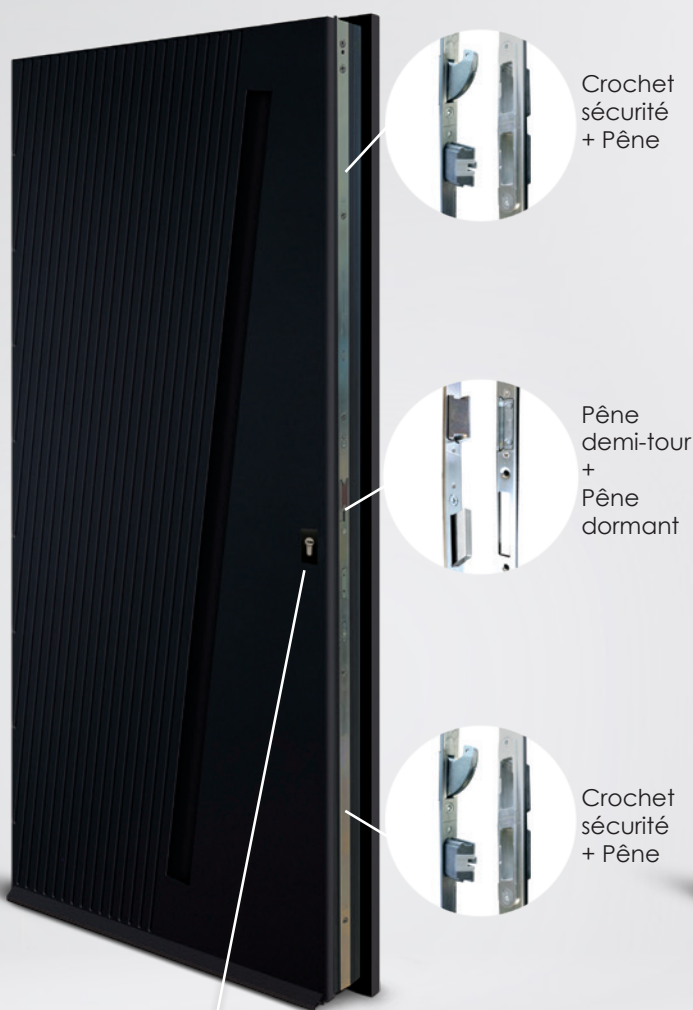

Cylindre débrayable  
 fourni avec 5 clés et  
 carte de propriété  
 (reproduction impossible  
 sans carte).

## 7 POINTS DE FERMETURE

EN OPTION MA PA PP



**Cylindre haute sécurité en option :**



18 pistons  
 Fourni avec 3 clés et  
 carte de propriété  
 (reproduction  
 impossible sans la  
 carte).

MA **Serrure automatique silencieuse**

Les points de fermeture, crochets et pênes, sont  
 activés silencieusement dès que la porte se ferme.  
 L'ouverture reste facile et maniable pour tous. Elle  
 bénéficie d'une haute résistance (test de 50 000  
 cycles ouverture/fermeture).

# Simplifiez-vous

## L'ACCÈS



### OUVERTURE MANUELLE MA PA PP

#### Simplicité et sécurité

**Verrouillage automatique** : une fois fermée, les points de fermeture s'actionnent automatiquement et le déverrouillage s'effectue par la poignée.

**Associée à une barre de tirage**, seule votre clé permet d'ouvrir depuis l'extérieur.

Ce système garantit une **sécurité optimale pour une porte donnant sur rue**.

#### Conseil pratique

Pour aller et venir librement sans clé, optez pour un **pêne journalier**. Accédez à votre jardin, récupérez le courrier, sortez sans craindre d'être bloqué à l'extérieur.

### OUVERTURE MOTORISÉE MA PP

#### Confort et innovation

Avec ou sans barre de tirage, profitez de la **serrure motorisée** pour un usage pratique et sécurisé.

- **Ouverture sans clé** : accédez à votre maison grâce à un **badge**, un **code**, un **lecteur d'empreintes digitales** ou directement via **votre smartphone**.

- **Déverrouillage à distance** : autorisez l'accès à des tiers (livreurs, agents de nettoyage, réparateurs) depuis votre application mobile, où que vous soyez.

Gagnez en sérénité et facilitez votre quotidien avec une porte connectée.

Pour en savoir plus >> p. 98.

## Démarquez-vous AVEC UNE ENTRÉE ORIGINALE



DESIGNS EXCLUSIFS  
MATIÈRES MINÉRALES  
TENDANCES DÉCO

Inspirées des dernières tendances déco, nos portes d'entrée jouent sur l'harmonie. Pour sublimer votre habitat et s'accorder à votre style, les matières minérales et naturelles font leur entrée dans nos collections. Nous avons aussi imaginé des portes au design exclusif, reprenant les motifs des portails Egide by Normabaie pour sublimer votre extérieur dans une belle unité.

**Faites entrer la tendance.**

# Des designs exclusifs

POUR UNE ENTRÉE EN HARMONIE

ASSOCIEZ

votre porte d'entrée & votre portail



## COLLECTION KRÉATIVE

Portes semi-vitrées ..... p. 32

Portes verrières ..... p. 58

Amoureux  
DES MATIÈRES NATURELLES

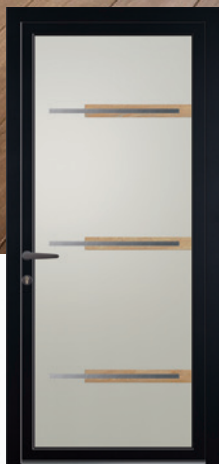
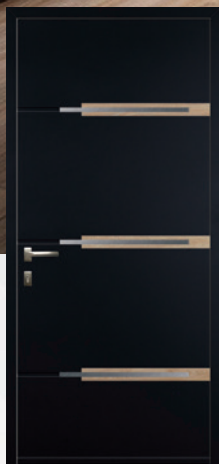

**Forest**

MA PA PP

Rainurage 2 faces.  
Insert effet bois extérieur  
(en option à l'intérieur).

**COLLECTION NATURAL**

Portes pleines et semi-vitrées ..... p. 26

Portes verrières ..... p. 67



**Pharell** MA PA PP

Insert céramique face ext.  
Rainurage 2 faces.  
Barre de tirage en option.

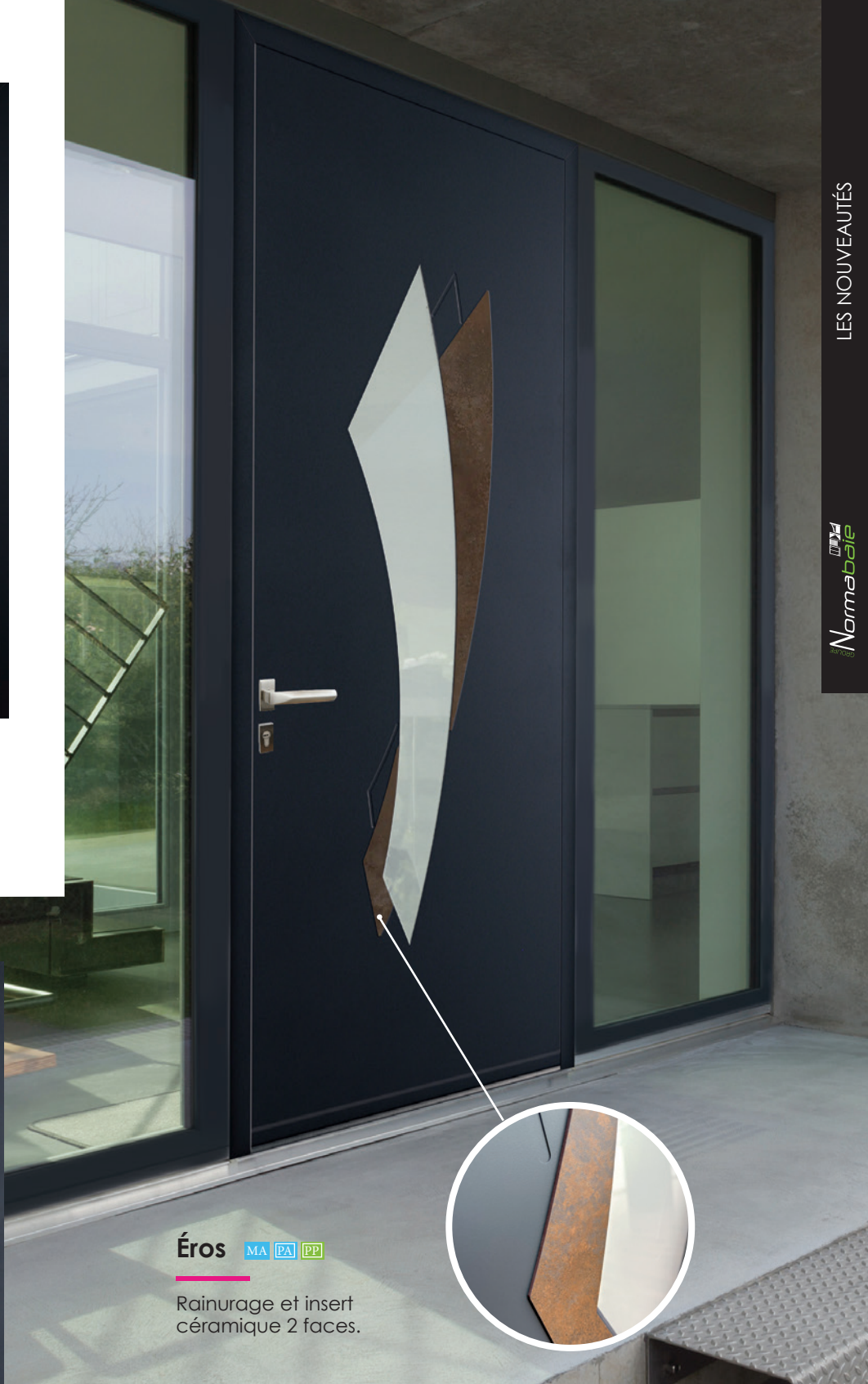

**Éros** MA PA PP

Rainurage et insert  
céramique 2 faces.



**Atila** MA

Rainurage 2 faces et poignée  
intégrée face extérieure.

## COLLECTION SENSATION

Cette nouvelle collection apporte du caractère à votre entrée avec des effets de texture, des matières minérales et des poignées intégrées pour renforcer l'esprit maison d'architecte.

Portes pleines et semi-vitrées ..... p. 22

# LES PORTES CONTEMPORAINES

SÉCURITÉ



Découvrez notre collection de portes contemporaines qui allie **élégance, modernité, fonctionnalité et sécurité.**

Chaque porte est soigneusement conçue avec des matériaux de qualité et des finitions raffinées. Que vous préfériez le bois chaleureux, le verre épuré ou le métal audacieux, nos modèles s'adaptent à tous les styles et embellissent votre intérieur. Osez l'originalité et transformez vos espaces avec des portes qui reflètent votre personnalité !



**MODERNITÉ**

**ÉLÉGANCE**

# FULL

## SÉCURITÉ, INTIMITÉ INTÉGRALE



Gabin MA PA PP

Rainurage 2 faces. Poignée encastrée.



## Charles MA PA PP

Réf. 000-0.  
Barre de tirage en option.  
Tierce assortie disponible.



## Marie MA PA PP

Réf. 559. Rainurage 2 faces.  
Vitrage dépoli.



**Créez une entrée sobre et élégante qui protège votre intimité.**

Les portes pleines de cette collection s'intègrent parfaitement dans un esprit architectural épuré. Idéales pour les adeptes du minimalisme, elles offrent une protection optimale en toute simplicité.



### Céleste MA

Poignée intégrée.  
Rainurage 2 faces.

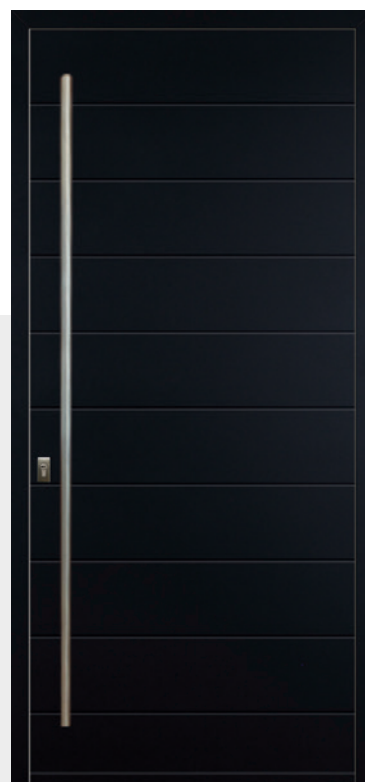

### Jules MA PP

Réf. 115. Rainurage 2 faces.  
Barre de tirage en option.  
Tierce assortie disponible.



### Ambroise MA PA PP

Inox incrusté et rainurage 2 faces.  
Poignée Prestige en option.  
Tierce assortie disponible.

**INOX AFFLEURANT  
2 FACES**



**Justin** MA PA PP

Inox incrusté et rainurage 2 faces.



**Tino** MA PP

Réf. 6042. Inox incrusté face ext. (en option à l'intérieur). Rainurage face intérieure.

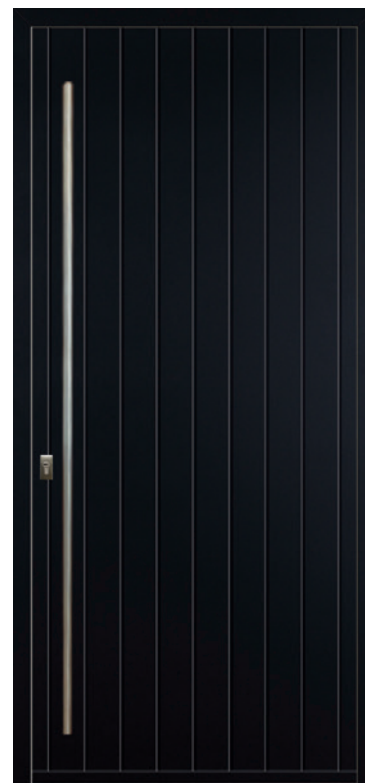

**Victor** MA PP

Réf. 082. Rainurage 2 faces. Barre de tirage en option. Tierce assortie disponible.



Une porte tout en sobriété avec la poignée intégrée.

**Octave** MA

Poignée intégrée.

# SENSATION UNE ENTRÉE CHARISMATIQUE



”  
**Bureau de design**  
**Normabaie**  
Les matières minérales s'imposent dans la décoration intérieure. Nous avons à cœur d'intégrer ces matières naturelles dans nos collections pour permettre à chacun de créer une unité dans sa décoration.  
”



**LA PERFECTION**  
DU DESIGN AFFLEURANT  
Insert aspect rouille.

**Sloan** MA PA PP

Insert incrusté aspect rouille face extérieure uniquement. Rainurage 2 faces.



TOUT EN RELIEF

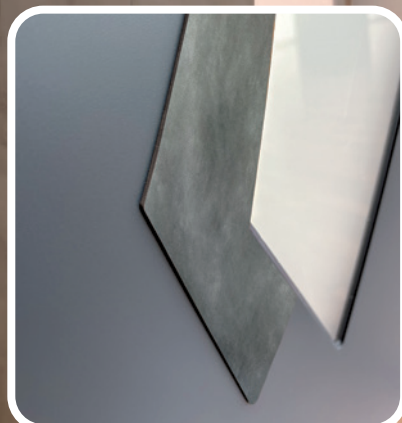

Insert céramique effet béton.



Pharell MA PA PP

Insert céramique face extérieure uniquement, effet rouille ou béton. Rainurage 2 faces. Vitrage dépoli. Barre de tirage en option.

**Les matériaux bruts comme le béton et le corten apportent une âme et une véritable personnalité à votre entrée.**

Inspirée du style Wabi-sabi, cette tendance célèbre l'imperfection et la beauté des effets patinés par le temps, garantissant une décoration qui défie les modes et reste intemporelle.



**PRATIQUE ET MODERNE**

**Poignée intégrée**  
laquée dans le même RAL  
que le panneau.

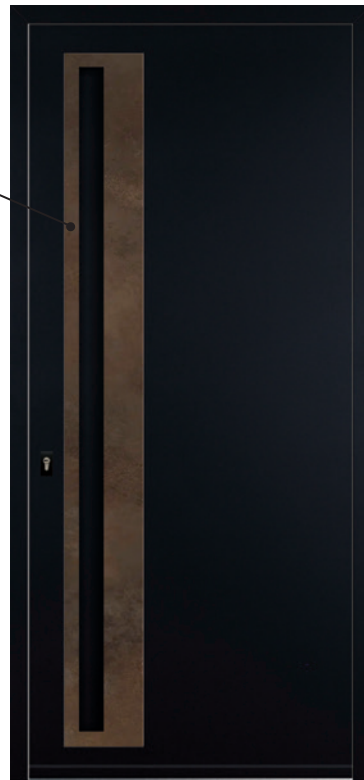

**Romy** MA

Poignée intégrée.  
Insert céramique face ext. uniquement.

**CHOISISSEZ**

**vosre insert céramique**  
sur Eros, Pharell et Romy.

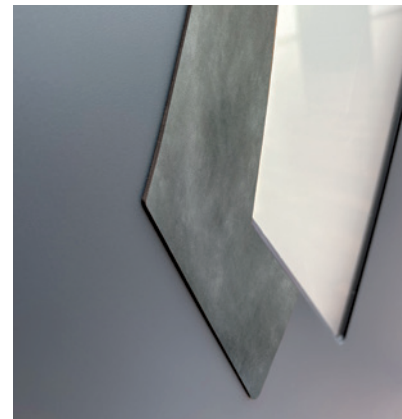

Effet béton

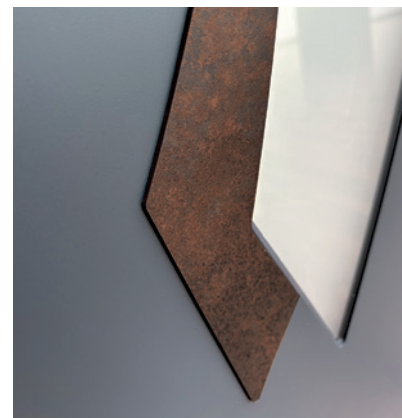

Effet rouille

**Éros** MA PA PP

Rainurage et insert céramique 2 faces.  
Vitrage dépoli.



### Hendrix MA

Poignée intégrée.  
Rainurage 2 faces.



### Météor MA

Poignée intégrée.  
Rainurage 2 faces.

## SIMPLICITÉ SOPHISTIQUÉE

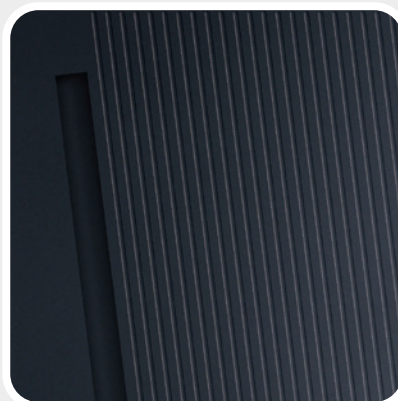

### Surface texturée et poignée intégrée.

Les rainurages sur les 2 faces  
apportent du relief et de la  
profondeur dans un style  
indémodable.

La poignée intégrée laquée  
de la même couleur que  
la porte donne une touche  
contemporaine.



### Attila MA

Poignée intégrée.  
Rainurage 2 faces.

# NATURAL

## LA NATURE FRAPPE À VOTRE PORTE

Forest **MA** **PA** **PP**

Rainurage 2 faces. Insert effet bois face ext.



**COORDONNEZ  
VOS OUVERTURES**



Consulter  
le catalogue  
portails



**Raphael** MA PA PP

Insert effet bois face ext.  
Vitrage dépoli.

**Portail Alhéna Natural**,  
cadre Tendance.



#### INSERT AFFLEURANT

L'insert effet bois est parfaitement aligné avec le panneau de la porte.  
Insert extérieur en base.

#### INSERT INTÉRIEUR EN OPTION\*

Profitez de l'aspect bois  
des 2 côtés de votre porte.



### Bien chez soi

Le bois s'imposait dans notre déco pour son côté chaleureux et cosy, parfait pour notre entrée. L'association alu/bois donne un design contemporain qu'on adore. On n'a pas hésité. Et notre portail est parfaitement assorti !  
*Anaïs*

#### INSERT EFFET BOIS

10 teintes à associer aux portails Natural.



\* Hors Sully et Astra.



**Astra** MA PA PP

Rainurage face ext. uniquement.  
Insert effet bois ext.  
Poignée Sofa en option.



**Sully** MA PA PP

Rainurage, inserts incrustés inox et effet bois sur face extérieure uniquement.



**Arthur** MA PA PP

Insert effet bois face ext.  
Vitrage dépoli.



**Rafael** MA PA PP

Insert effet bois face ext.  
Vitrage dépoli.  
Barre de tirage en option.



## Eden MA

Rainurage 2 faces. Plaxage effet bois face ext.  
Face intérieure laquée en standard ou plaxée effet bois  
en option. Poignée intégrée laquée en noir 9005.

OPTEZ POUR  
LA BICOLORATION

Vue intérieure



**Forest** MA PA PP

Rainurage 2 faces.  
Insert effet bois int. en option.

**Forest** MA PA PP

Rainurage 2 faces. Insert effet bois ext.  
Poignée Sofia en option.



### Adèle MA PA PP

Insert effet bois ext.  
Vitrage dépoli.



### Liv MA PA PP

Insert effet bois ext.  
Vitrage dépoli.



### Oscar MA PA PP

Insert effet bois ext.  
Insert effet bois int. en option.  
Vitrage dépoli.



Réchauffez votre entrée avec des matières naturelles. Le bambou, le rotin, l'osier, le lin... confèrent un aspect doux et réconfortant à votre intérieur.

# KRÉATIVE LES COORDONNÉS



EXCLUSIVITÉ  
Normabaie



Du portail à la porte d'entrée, les matières et les motifs s'accordent pour créer une harmonie. Donnez du style et démarquez-vous avec des designs exclusifs.

Consulter  
le catalogue  
portails





**Feuilles** MA PA PP

Vitrage dépoli impression numérique noire.

**Portail Fuji 1**, cadre Prestige, tôle Feuille.



**Cubes** MA PA PP

Poignée encastrée.



**Branches** MA PA PP

Poignée Sofia en option.



**Points** MA PA PP

Poignée O en option.



**Urban** MA PA PP

**VITRAGE AFFLEURANT**



**CHOISISSEZ  
VOTRE VITRAGE**

**3 versions disponibles**  
pour chaque modèle :



Verre dépoli acide sablé  
Impression numérique noire.



Verre dépoli acide sablé  
Impression numérique effet clear.



Verre clair  
Impression numérique effet sablage.

\*Clear = Transparent



### Fleurs 1 MA PA PP

Poignée O en option.

## LES 2 VERSIONS DE FLEURS

← IMPRESSION DES PÉTALES

OU

↓ IMPRESSION DU FOND



### Fleurs 2 MA PA PP

OPTEZ POUR  
LA BICOLORATION

Vue intérieure



**Galets** MA PA PP

Rainurage 2 faces. Poignée encastrée.

**Portail Castor**, cadre Tendance, tôle Galets.

Ce modèle n'est pas disponible en finition filmée.



### Éclats MA PA PP

Rainurage 2 faces.  
Poignée encastrée.



### Vagues MA PA PP

Rainurage 2 faces.  
Barre de tirage en option.

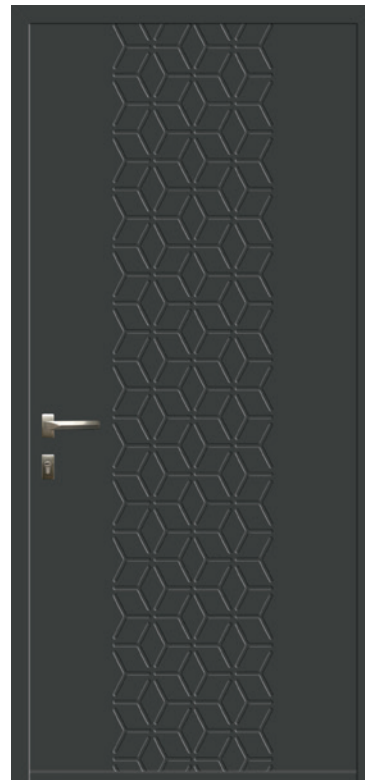

### Géométrie MA PA PP

Rainurage 2 faces.

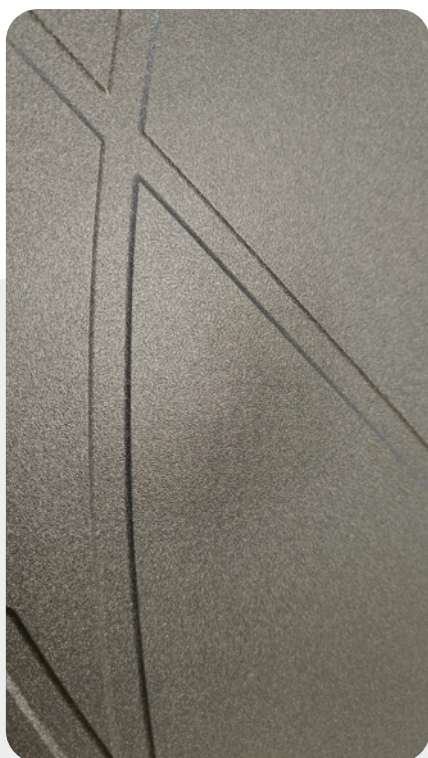

#### RAINURAGE 2 FACES

Retrouvez votre motif à l'intérieur  
comme à l'extérieur pour une  
esthétique parfaite.

## LES DÉTAILS QUI FONT LA DIFFÉRENCE



#### POIGNÉE ENCASTRÉE

Ces poignées, aux lignes épurées  
parfois soulignées par de fins  
usinages, sont encastrées avec  
précision dans la face extérieure  
de l'ouvrant. Leur profondeur de  
25 mm permet de les saisir avec  
aisance. Leur matière en inox  
assure la longévité et la facilité  
d'entretien du produit.

# MOON

UNE TOUCHE DE DOUCEUR



**Victoire** MA PA PP

Inox incrusté 2 faces. Vitrage dépoli.  
Poignée Sofia en option.



### Capucine MA PA PP

Rainurage 2 faces.  
Vitrage dépoli.  
Tiercé assortie en option.

**Les formes courbes de cette collection apportent beaucoup de douceur.**

La partie vitrée en demi-lune est un intemporel qui ajoute du charme tout en laissant entrer la lumière.



**Ben** MA PP

Vitrage dépoli.  
Inox collé 1 ou 2 faces en option.

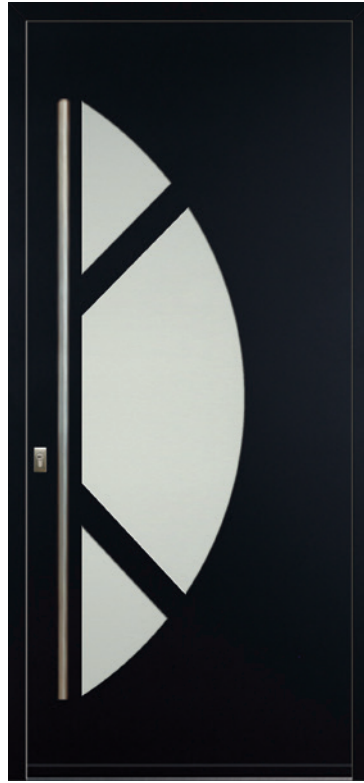

**Coralie** MA PA PP

Vitrage dépoli. Barre de tirage  
en option. Inox collé 1 ou 2 faces  
en option.



**Eliott** MA PP

Vitrage dépoli. Barre de tirage  
en option. Inox collé 1 ou 2  
faces en option. Tierce assortie  
disponible.

**SOULIGNEZ  
les formes**



En option, ajoutez des **inserts  
inox** à l'extérieur et à l'intérieur  
selon vos goûts pour les modèles  
présentés sans inserts (*hors Luna*).



**Juliette** MA PA PP

Vitrage dépoli impression  
numérique noire en option.  
Inox incrusté 2 faces.



**Luna** MA PA PP

Réf. 094 - Rainurage 2 faces.  
Vitrage dépoli. Tierce assortie  
disponible.

OPTEZ POUR  
LA BICOLORATION

Vue intérieure



Lisa MA PA PP

Réf. 364. Inox incrusté 2 faces.  
Vitrage dépoli. Barre de tirage en  
option. Tierce assortie en option.

# SQUARE SÉCURITÉ & LUMIÈRE

”  
Avec une entrée qui donne sur rue, nous avons besoin d'intimité. Mais il fallait apporter un peu de lumière. Une porte avec une partie vitrée était idéale. De plus, le verre sécurit nous garantit toute la sécurité d'une porte pleine, la lumière en plus.

*Romuald*”

**Isidore** MA PP

Inox incrusté 1 ou 2 faces en option. Vitrage dépoli.  
Poignée Prestige en option.

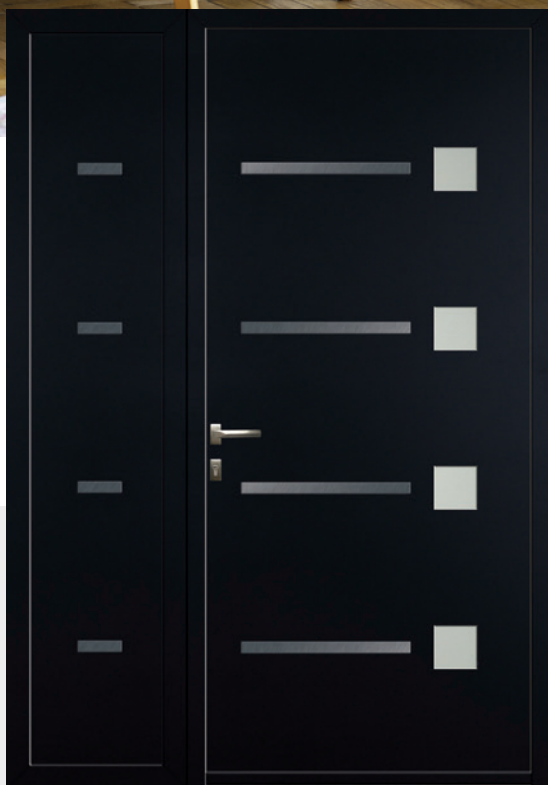

**Emile** MA PA PP

Réf. 1824. Inox incrusté 2 faces.  
Vitrage dépoli. Tierce assortie  
en option.



**Luc** MA PA PP

Inox incrusté 2 faces.  
Vitrage dépoli.

# LINE PRENEZ DE LA HAUTEUR



Louis MA EA PP

Réf. 081. Rainurage 2 faces.  
Vitrage dépoli. Poignée Prestige  
en option.



Les formes rectilignes confèrent  
à l'entrée un esprit design et  
architectural très tendance.



### Lazare MA PA PP

Réf. 557. Rainurage 2 faces. Vitrage dépoli. Tierce assortie disponible.

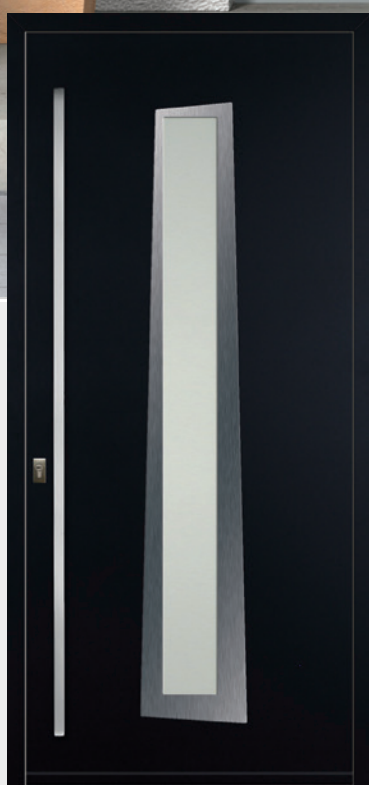

### Boris MA PA PP

Inox incrusté 2 faces. Vitrage dépoli. Barre de tirage en option.



### Axel MA PA PP

Réf. 118. Rainurage 2 faces. Vitrage dépoli. Tierce assortie disponible.

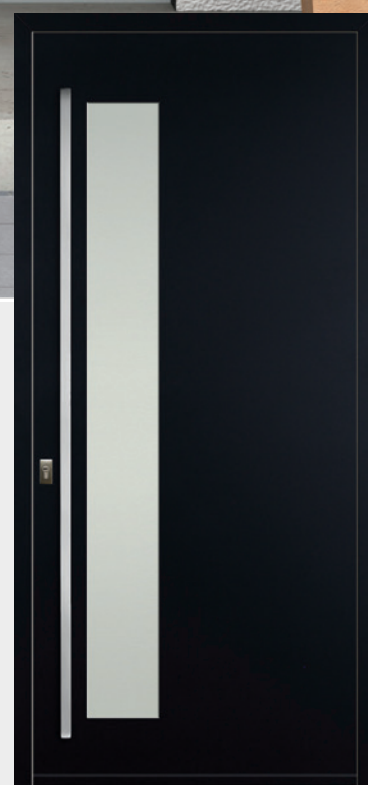

### Jacob MA PP

Vitrage dépoli. Barre de tirage en option. Inox incrusté 1 ou 2 faces en option.



Vous aimez l'originalité, le graphisme...  
Optez pour ces lignes graphiques qui  
permettent de se démarquer avec un  
design original et tendance.

# GRAPHIC FAITES LA DIFFÉRENCE

**Luca** MA PA PP

Réf. 062. Rainurage et inox  
incrusté 2 faces. Vitrage dépoli.



### Romane MA PA PP

Rainurage et inox incrusté 2 faces. Tierce assortie disponible.

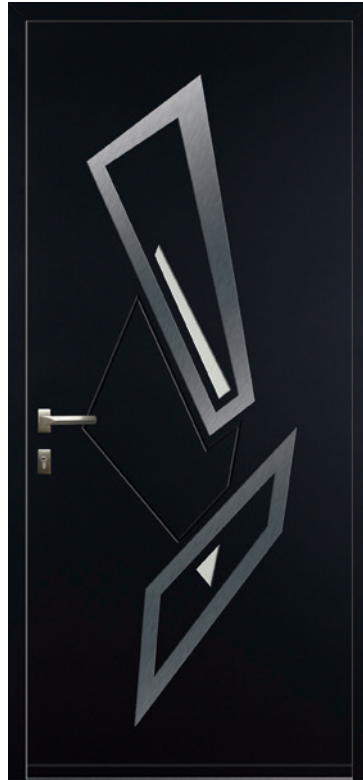

### Hector MA PA PP

Rainurage et inox incrusté 2 faces. Vitrage dépoli.



### Emma MA PA PP

Rainurage 2 faces. Vitrage dépoli.

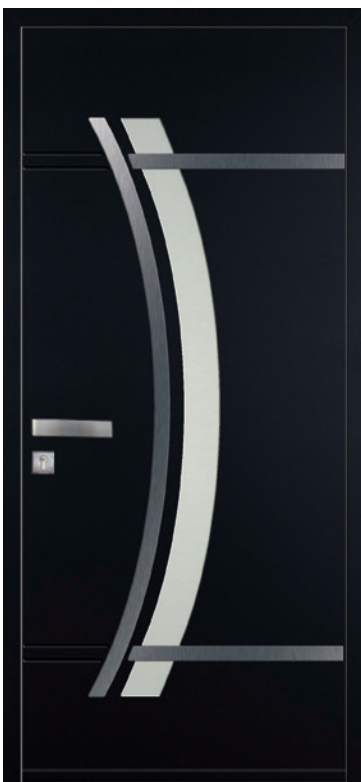

### Fiona MA PA PP

Réf. 367. Rainurage et inox incrusté 2 faces. Vitrage dépoli. Poignée Prestige en option. Tierce assortie disponible.



### Ella MA PA PP

Rainurage 2 faces. Poignée encastrée.



### Ninon MA PA PP

Rainurage et inox incrusté 2 faces. Vitrage dépoli.

EXCLUSIVITÉ  
Normabaie

ADAPTABLE

CRÉEZ VOTRE PORTE

ORIGINALE  
LES PORTES À COMPOSER



Découvrez nos portes personnalisables, conçues sur-mesure pour s'adapter parfaitement à votre style et à vos besoins. Finition spécifique, dimensions particulières, décors en aluminium brossé... chaque porte est fabriquée pour refléter votre personnalité tout en s'intégrant harmonieusement à votre espace. Grâce à leur flexibilité, nos portes s'adaptent à tous les types d'intérieurs, offrant à la fois esthétique et fonctionnalité. Transformez votre entrée avec une porte qui vous ressemble !

**SUR-MESURE**



**PERSONNALISABLE**

# ART DÉCO TOUT CE QUI BRILLE



## Opéra PA PP

Plats collés en aluminium brossé.  
Vitrage dépoli.



### PLATS COLLÉS EN ALUMINIUM BROSSÉ SUR FACE EXTÉRIEURE

En base sur les  
modèles de la  
collection Art Déco.  
En option à l'intérieur.



Consulter  
le catalogue  
portails



### Astoria 2 PA PP

Plats collés en  
aluminium brossé

 **COORDONNEZ  
VOS OUVERTURES**

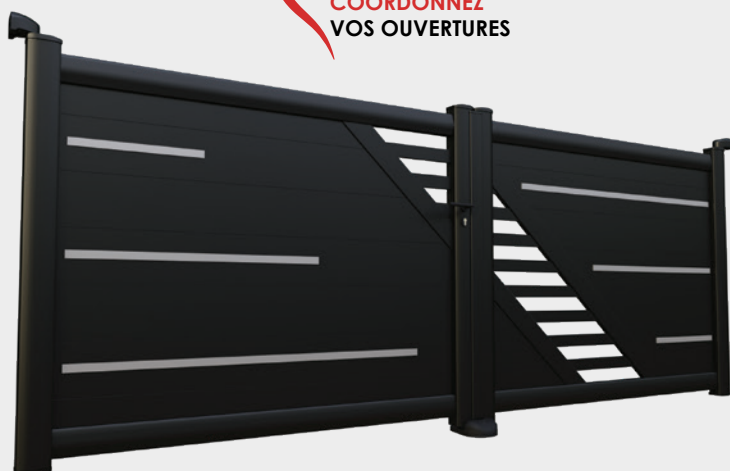

Alhéna, cadre Tendance, composition i06

### L'ALU BROSSÉ : UN INDÉMODABLE.

On retrouve cette matière dans les objets de déco tout comme dans les éléments majeurs de la maison. Par petite touche avec des inserts sur la porte d'entrée à l'intérieur comme à l'extérieur, vous ne commettez aucune faute de goût.



**Astoria** PA PP

Plats collés en aluminium brossé.



**Paramount** PA PP

Plats collés en aluminium brossé. Vitrage dépoli.

**DÉCOREZ VOTRE PORTE**

avec de l'aluminium brossé collé

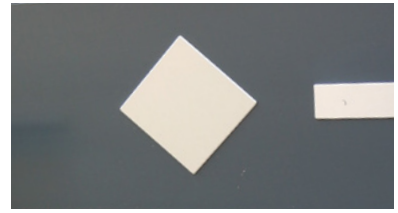

Évidé

Plein

**Rond**  
Ø 105, 135 et 175 mm



**Carré**  
90, 120 et 160 mm



**Plats** 500, 1000 et 1500 mm

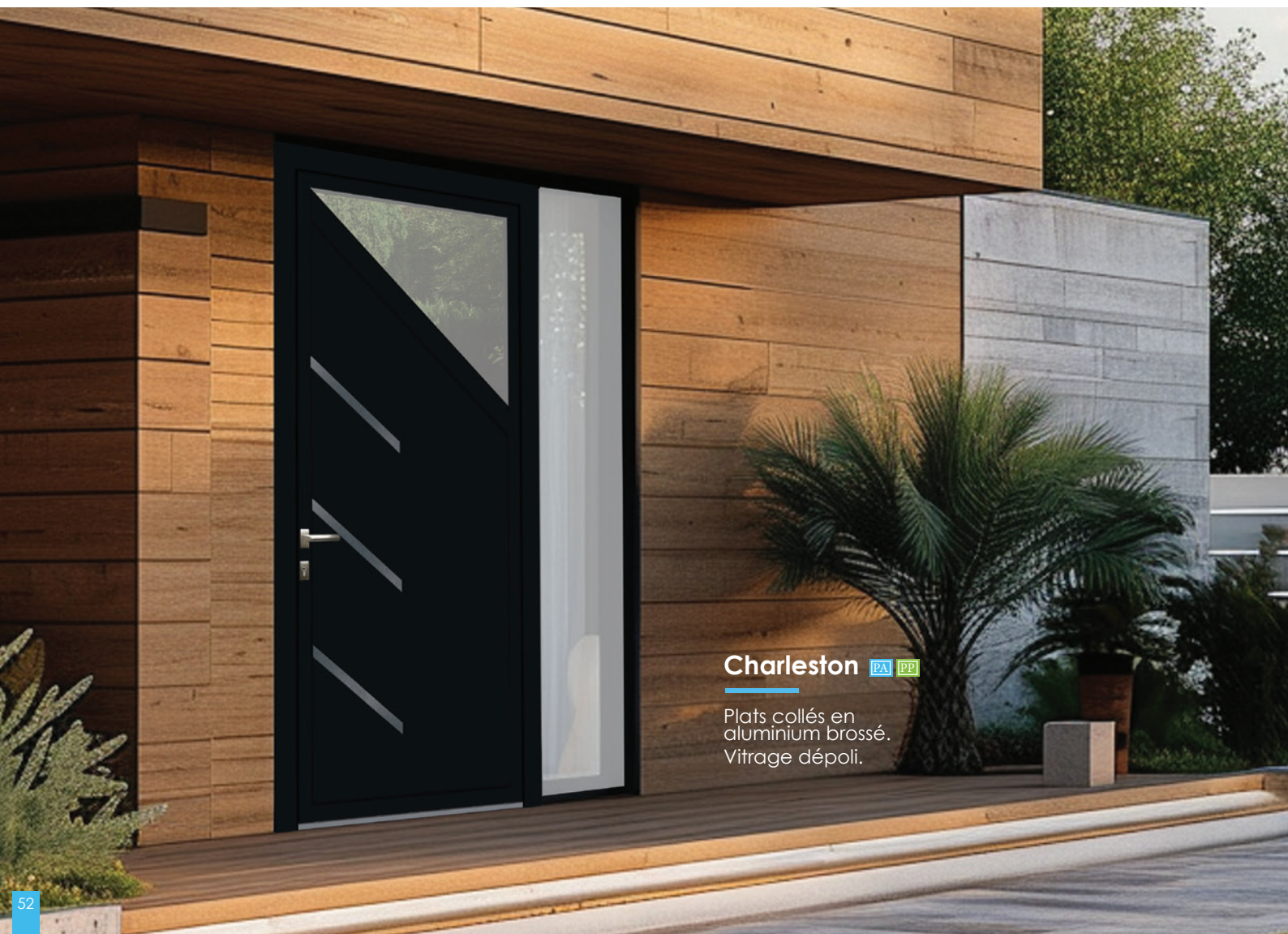

**Charleston** PA PP

Plats collés en aluminium brossé. Vitrage dépoli.

**Gatsby** PA PP

Plats collés en aluminium brossé.  
Vitrage dépoli.

# ATELIER D'ARTISTE PORTES À COMPOSER



## Aquarelle PA PP

Vitrage dépoli.  
Petits bois incorporés 18 mm.

En porte aluminium, pare-tempêtes visibles sur la traverse horizontale.

# COMPOSEZ VOTRE PORTE



1  
AJUSTEZ LA HAUTEUR  
DU VITRAGE

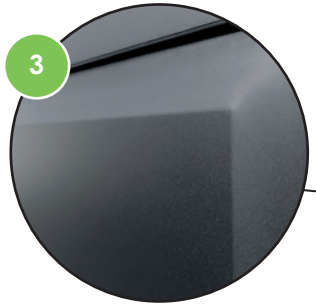

3  
CHOISISSEZ VOTRE  
SOUBASSEMENT  
(PLEIN OU PLATE-BANDE)

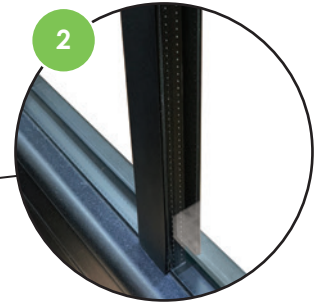

2  
POSITIONNEZ DES  
PLATS COLLÉS LAQUÉS  
OU DES PETITS BOIS INCORPORÉS

## Esquisse PA PP

Vitrage dépoli.  
Plats collés.



## Pastel PA PP

Vitrage dépoli.  
Petits bois incorporés  
18 mm.



## Fresque PA PP

Vitrage dépoli.  
Plats collés.



## Mozaique PA PP

Vitrage dépoli.

# LES PORTES VERRIÈRES



## LUMIÈRE & SÉCURITÉ

Aussi résistant qu'une porte aluminium ou PVC.

Pour augmenter la protection et faire face au vandalisme, son verre SP10 est capable de résister à la chute de 9 billes d'acier de 4,11 kg chacune, d'une hauteur de 9 m.

## SÉCURITÉ



## RÉINVENTEZ VOTRE ESPACE

Les portes d'entrée verrières sont parfaites pour illuminer les espaces sombres. Grâce au verre dépoli, elles préservent votre intimité tout en laissant passer la lumière. Alliant esthétique et design, ces portes constituent une véritable source de luminosité, tout en assurant une excellente performance thermique et une sécurité optimale.



**LUMINOSITÉ**

**ISOLATION**

# KRÉATIVE LUMINEUSES CRÉATIONS

Branches  

Impression numérique sur verre dépoli.  
Portail Fuji, cadre Prestige, tôle Feuilles.



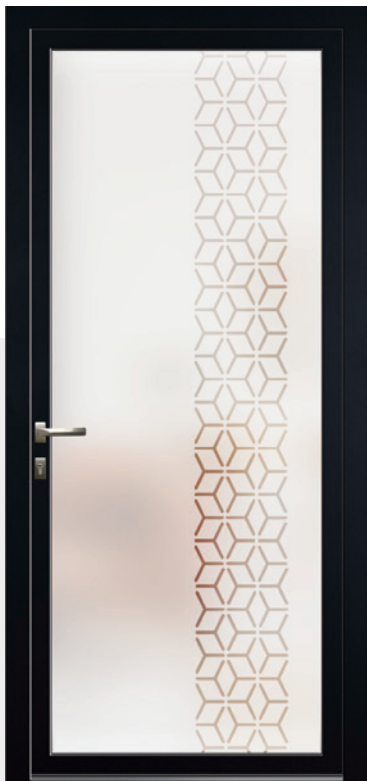

### Géométrie PA PP

Impression numérique  
sur verre dépoli.

### Feuilles PA PP

Impression numérique  
sur verre dépoli.

## LA PORTE D'ENTRÉE QUI ILLUMINE ET SÉCURISE VOTRE MAISON

Conçues pour maximiser la luminosité naturelle, nos portes vitrées offrent une isolation thermique efficace et une sécurité renforcée grâce à leur verre feuilleté. Leurs motifs contemporains s'harmonisent parfaitement avec votre portail, ajoutant une touche d'élégance et de modernité à votre entrée.



### Cubes PA PP

Impression numérique sur verre dépoli. Barre de tirage en option.

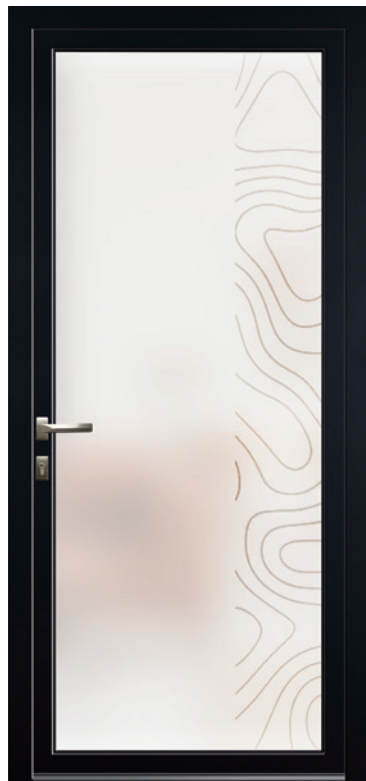

### Vagues PA PP

Impression numérique sur verre dépoli.

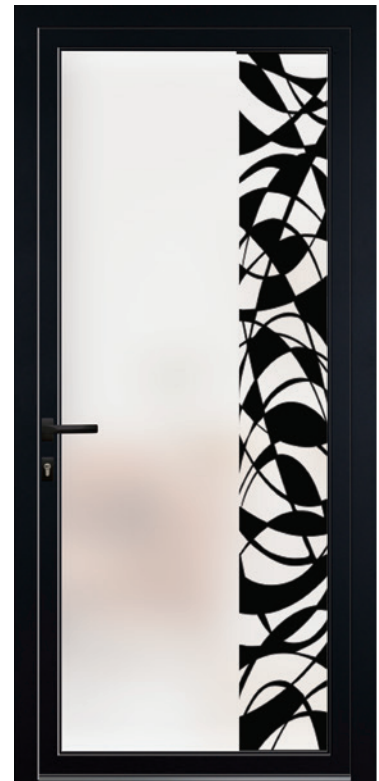

### Urban PA PP

Impression numérique sur verre dépoli.



### Flours PA PP

Impression numérique sur verre dépoli.

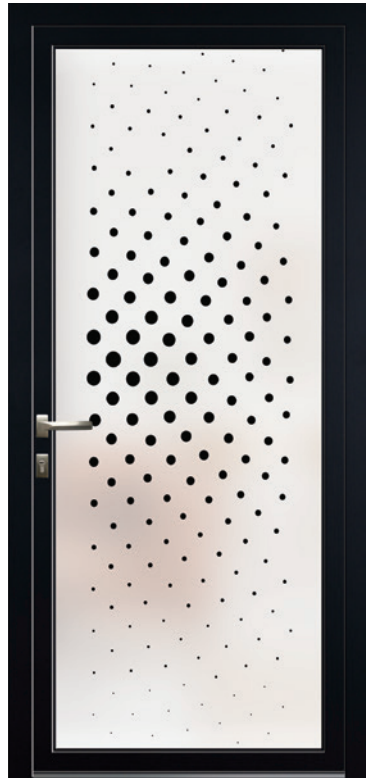

### Points PA PP

Impression numérique sur verre dépoli.

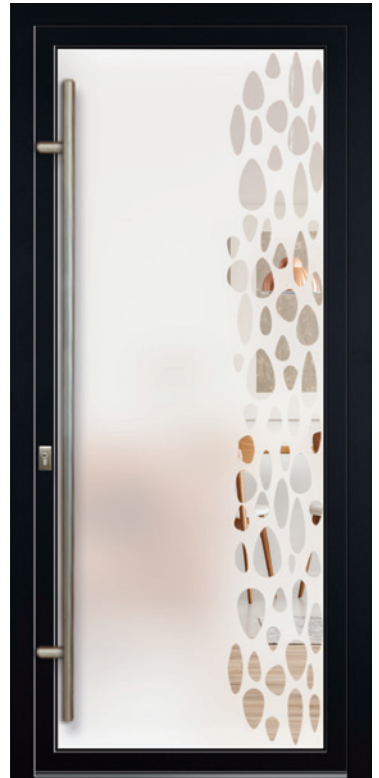

### Galets PA PP

Impression numérique sur verre dépoli. Barre de tirage en option.

## CHOISISSEZ VOTRE VITRAGE

3 versions disponibles  
pour chaque modèle :

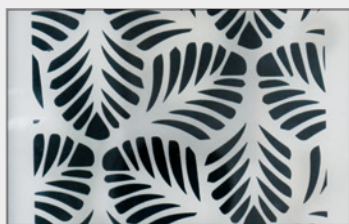

Verre dépoli acide sablé  
Impression numérique noire.

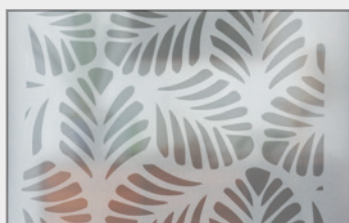

Verre dépoli acide sablé  
Impression numérique effet clear.



Verre clair  
Impression numérique effet sablage.

\*Clear = Transparent



### Éclats PA PP

Verre dépoli acide.  
Impression numérique noire.  
Portail Castor, cadre Tendance, tôle Éclats.

# CONTEMPORAINES LUMIÈRE & VOLUME



TOUCHER  
AFFLEURANT

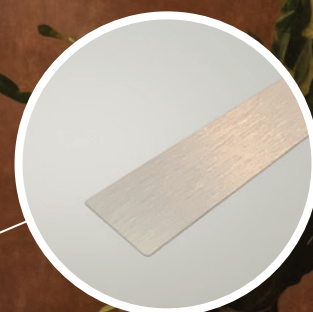

INOX INCRUSTÉ  
DANS LE VITRAGE SUR  
FACE EXTÉRIEURE

Iris **PA** **PP**

Réf. K323. Verre dépoli.  
Inox incrusté en face extérieure  
et collé en face intérieure.  
Poignée Sofia en option.



### LE SAVIEZ-VOUS ?

Nos portes d'entrée vitrées sont conçues avec des matériaux de haute sécurité, offrant une protection optimale contre les intrusions tout en préservant la luminosité et l'esthétique de votre foyer.



**Vita**  

Réf. K043. Sablage sur verre dépoli. Inox collé 2 faces.



**Lia** PA PP

Réf. K119. Sablage sur verre clair.

**Loan** PA PP

Réf. Végétal 8-2. Impression numérique noire ou grise sur verre dépoli.



**Linda** PA PP

Réf. K300. Sablage sur verre clair. Poignée Sofia en option.



**Oprah** PA PP

Réf. K366. Motif transparent. Multi-technique sur base clair. Fusing mauve et orange 2 faces.



**Hélène** PA PP

Réf. K127. Sablage sur verre clair.



**Maël** PA PP

Réf. Courbe 2-2. Motif transparent.  
Sablage sur verre clair.



**Stella** PA PP

Réf. K361. Impression numérique  
noire sur verre dépoli.



**Liam** PA PP

Réf. Grille 5-1. Laquage bleu noir 5004 sur  
verre sablé. Barre de tirage en option.



## INSERTS AFFLEURANTS

En face extérieure, le décor et le vitrage ne font plus qu'un pour un résultat haut de gamme à la finition exceptionnelle. Les inserts à l'aspect bois naturel et au veinage fidèlement reproduit, offrent un réalisme saisissant aussi bien à la vue qu'au toucher.

### Bastien PA PP

Réf. K328. Verre dépoli. Inserts inox et aspect bois incrustés en face extérieure et collés en face intérieure. Poignée Sofia en option.

## IMPRESSION ASPECT BOIS

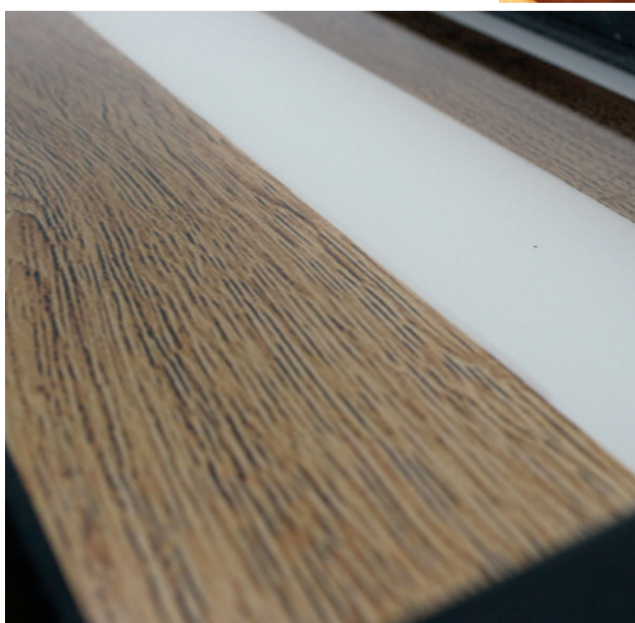



### Brice PA PP

Réf. K326. Impression numérique aspect bois sur verre dépoli. Barre de tirage en option.

# AUTHENTIQUES TRANSPARENCE RAFFINÉE



Alice  

Réf. K335. Impression numérique  
noire sur verre dépoli.



PIÈCE DE VERRE COLLÉE

### Orion PA PP

Réf. Intemporel 1-2. Motif transparent. Sablage sur verre clair. Pièces de verre biseauté collées. Barre de tirage en option.



### Alban PA PP

Réf. Grille 7-3. Motif transparent. Sablage sur verre clair. Existe aussi en impression grise sur verre dépoli (grille 7-2).



### Aron PA PP

Réf. Grille 10-3. Impression numérique grise sur verre dépoli. Existe aussi en motif transparent (grille 10-1). Barre de tirage en option.

## CHARME ET LUMIÈRE

Avec leur ligne élégante, les portes d'entrée vitrées au style classique respectent l'authenticité de votre maison en offrant un confort moderne entre luminosité, isolation et sécurité.

# LES PORTES AUTHENTIQUES



ESTHÉTIQUE



TRADITION

## SÉCURITÉ



**Découvrez nos portes authentiques, qui allient esthétique classique et modernité.**

Elles imitent le charme du bois tout en apportant chaleur et raffinement à votre intérieur. Parfaites pour créer une ambiance cosy ou élégante, elles s'adaptent à tous les styles de décoration. Profitez de finitions harmonieuses et d'une excellente isolation acoustique et thermique.

# MAISON DE MAÎTRE | LA VIE DE CHÂTEAU



**Moules rapportées**  
et soubassement en relief.

## Diana MA

Droit. Cimaise et soubassement décoratifs extérieurs. Vitrage imprimé 200. Grille G004 et bâton de maréchal en option. Tierce assortie disponible.



### L'ŒUVRE DES MENUISIERS

Les modèles de cette collection sont tous pourvus de moules rapportées pour donner à votre porte l'aspect travaillé du bois.

## Le charme de la ferronnerie

Grilles décoratives en acier



G001



G002

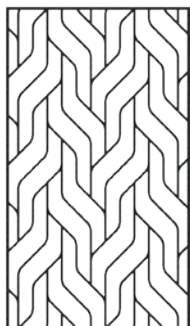

G003

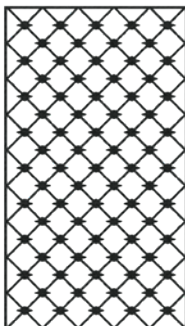

G004



G005

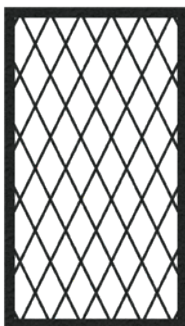

G006



### Diana MA

Plein cintre. Cimaise et soubassement décoratifs extérieurs. Vitrage imprimé 200. Grille G006 en option. Bâton de maréchal en option.



La grille décorative en acier laqué **intégrée dans le vitrage** allie raffinement et sécurité.

## Majestueuses grilles

Réhaussez votre entrée et renforcez l'élégance de votre maison avec une porte composée de moulures et cimaises qui imitent le charme des portes en bois.

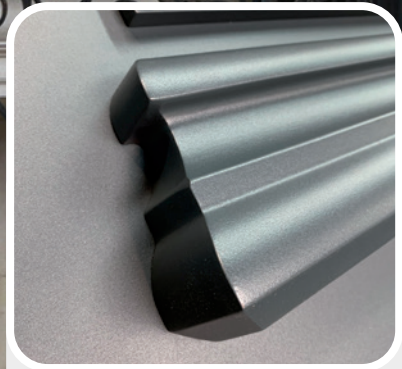

### Cimaises

Effet cossu grâce aux cimaises décoratives qui s'intégreront avec brio aux plus belles demeures.

### Safira MA

Droit. Cimaise décorative extérieure. Vitrage imprimé 200. Grille G001 en option. Bâton de maréchal en option. Tierce assortie disponible.

## DÉCLINAISONS MULTIPLES

Ces modèles sont disponibles en non-vitrés.

### DROIT



#### Safira MA

Cimaise décorative extérieure.  
Vitrage imprimé 200.  
Grille G005 et bâton de maréchal en option.  
Tierce assortie disponible.



#### Diana MA

Cimaise et soubassement décoratifs extérieurs.  
Vitrage imprimé 200.  
Grille G005 et bâton de maréchal en option.  
Tierce assortie disponible.

### CINTRE SURBAISSÉ



#### Safira MA

Cimaise décorative extérieure.  
Vitrage imprimé 200.  
Grille G002 et bâton de maréchal en option.



#### Diana MA

Cimaise et soubassement décoratifs extérieurs.  
Vitrage imprimé 200.  
Grille G002 et bâton de maréchal en option.

### PLEIN-CINTRE



#### Safira MA

Cimaise décorative extérieure.  
Vitrage imprimé 200.  
Grille G003 et bâton de maréchal en option.



#### Diana MA

Cimaise et soubassement décoratifs extérieurs.  
Vitrage imprimé 200.  
Grille G003 et bâton de maréchal en option.



Milo MA PA PP

Cimaise et soubassement décoratifs extérieurs. Vitrage imprimé 200. Grille G006 et pommeau en option.

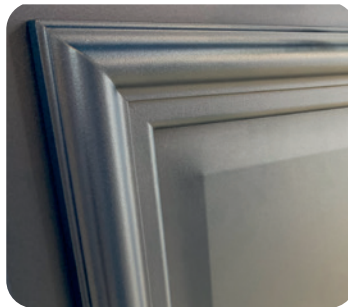

**Soubassement en relief**  
pour garder l'esprit des  
portes en bois menuisées.



**Palmeira** MA PA

Vitrage W909 en option.



**Janusa** MA PA PP

Vitrage W906 en option.  
Poignée Scarlet et bâton de maréchal en option.  
Disponible en non-vitrée.



**Mura** MA PA PP

Disponible en vitrée.

# MAISON DE CAMPAGNE CONSERVEZ L'AUTENTICITÉ



**Emilia T3** MA PA PP

Vitrage S56 en option.



**Emilia T1** MA PA PP



**Emilia T2** MA PA PP

Vitrage S56 en option.



**Emilia T4** MA PA PP

Vitrage W919 en option.  
Tierce assortie en option.

Modèle Emilia : tierce assortie disponible.



**Carissa** MA PA PP

Vitrage Di604 en option.  
Disponible en totalement  
vitrée.



**Janella** MA PA PP



**Costa** MA PP

Vitrage W909 en option.  
Tierce assortie disponible.



**Gispana** MA PP

Vitrage P010 et bâton de  
maréchal en option.



**Granala** MA PP

Vitrage imprimé 200.  
Petits bois canon de  
fusil en option. Poignée  
Scarlet et bâton de  
maréchal en option.  
Tierce assortie disponible.



**Carra** MA PA PP



**Alméda** MA PA PP

Pommeau et heurtoir en option. Disponible  
en vitrée haut. Tierce assortie disponible.

## SORTEZ DES STANDARDS

Choisissez une porte d'entrée colorée et  
égayez votre façade avec des teintes  
vives comme le jaune, le bleu, le rouge,  
ou le fuchsia.  
**Grand choix de couleurs sur demande.**

Les portes de cette page sont disponibles en non-vitrées.

# LES PORTES ORIGINE



**EXCLUSIVITÉ**  
Normabaie

**Quand la tradition s'allie au savoir-faire et à la performance !**

Idéale pour une maison au caractère affirmé, la porte Origine imite parfaitement le bois avec ses plates-bandes et ornements. La porte fermière Origine garantit sécurité et performance, tout en évoquant le savoir-faire traditionnel. Pour un effet encore plus authentique, choisissez la finition WoodLine, qui reproduit l'assemblage par tenons et mortaises à l'extérieur.



**TRADITION**

SAVOIR-FAIRE

SÉCURITÉ



# ORIGINE LES PORTES À COMPOSER

## Aster PA PP

Grille B grise, poignée Scarlet et bâton de maréchal en option. Tierce et imposte assortis en option.

Amoureux du bois, nous craignons l'entretien à l'extérieur. La porte Aster nous apporte tout le confort d'entretien que nous attendons.

*Bruno*



**Aster** PA PP

Grille C noire et bâton de maréchal en option.  
Tierce assortie en option.



**Aster** PA PP

Petits bois argent, finition Woodline et pommeau en option.



**Aster** PA PP

Grille E noire, finition Woodline et pommeau en option.



**LE SUR-MESURE**

Cimaise avec ou sans rond\* pour agrémenter votre porte de votre accessoire préféré : pommeau ou bâton de maréchal.

**EFFET BOIS RÉALISTE**

**EXCLUSIVITÉ**  
Normabaie

**WOODLINE**  
By Normabaie

Cette finition **imite sur l'extérieur de la porte l'assemblage tenon-mortaise** des menuiseries bois. A l'intérieur, la coupe d'onglet reste visible.

Disponible sur l'ensemble des portes Origine.

**WOODLAQ'**

Grâce à l'alliance exclusive du laquage Color'mabaie et de la finition Woodline, Woodlaq' offre le charme du tenon-mortaise dans une version laquée. Une signature Normabaie qui conjugue tradition et innovation pour une porte aussi raffinée que performante.

Uniquement sur portes PVC.



**Aster** PA PP

Grille A grise et finition Woodline en option.

\* Cimaise avec rond disponible uniquement en PVC.

Modèle présenté en porte PVC. En porte aluminium, pare-tempêtes visibles sur les traverses horizontales.

# Personnalisez VOTRE PORTE

## Les plates-bandes



### Plate-bande traditionnelle PA

La plate-bande de forme traditionnelle souligne discrètement l'effet de profondeur.



### Plate-bande à congés PP

Le réalisme et le relief sont accentués par la finition à congés avec coins mouchoirs. Disponible sans relief.



## LA PORTE FERMÈRE

Disponible sur l'ensemble des portes Origine

### Fonctionnelle et conviviale

Comme pour les anciennes portes de ferme, cette porte est fabriquée en 2 éléments distincts, mais avec une seule poignée pour ouvrir l'ensemble. L'ouvrant supérieur se décondamne par une simple rotation du verrou central. La porte fermière Origine est équipée d'une crémone à relevage avec renvoi d'angle pour la sécurité. Elle est intégralement renforcée.



### Verrou pour ouverture partielle

Avec une simple rotation du verrou, les 2 parties de l'ouvrant se dissocient.



### Circée PA PP

Petits bois argent et finition Woodline en option.



### Circée PA PP



Option 2 vantaux égaux. Grille C noire, poignée Scarlet et bâton de maréchal en option.



#### LUMIÈRE ET SAVOIR-FAIRE.

La partie supérieure de la porte est totalement vitrée pour une entrée claire et structurée.



**Silène**  

Grille B noire en option.



La simplicité de cette porte  
associe élégance et tradition  
tout en étant très abordable.



## Silène PA PP

Petits bois argent et finition Woodline en option.



## Silène PA PP

Vitrage plomb collé T11 et finition Woodline en option.

# Personnalisez VOTRE VITRAGE

## Les vitrages décoratifs

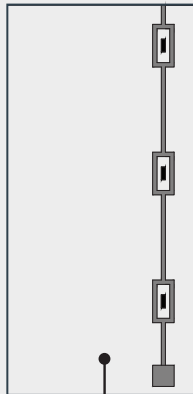

### G51

Impression numérique + sablage

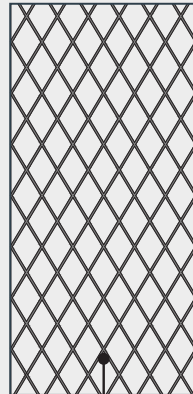

### T11

Plomb collé



### T13

Décor en résine floutée

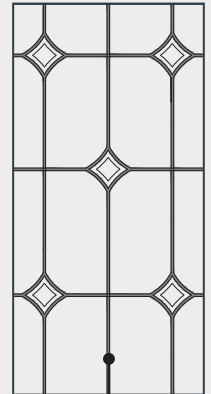

### T58

Pièce de bevel + plomb collé

## Les grilles

La technique des maîtres verriers pour un résultat d'exception.

Vitrage dépoli sculpté et laqué métallisé (noir ou gris).

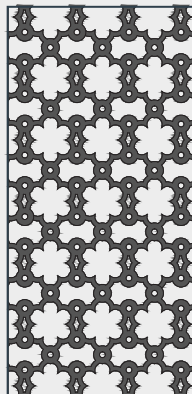

Grille A

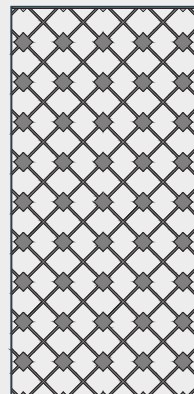

Grille B

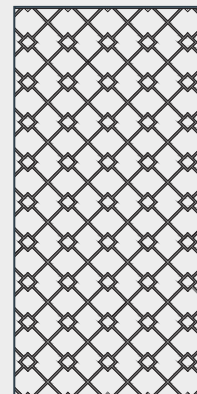

Grille C



Noire

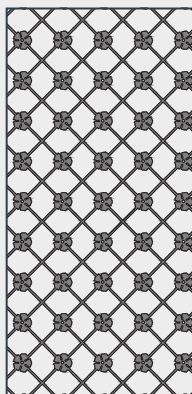

Grille D

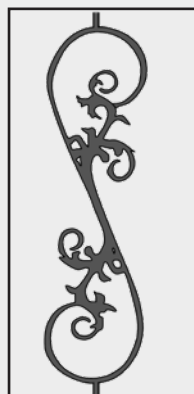

Grille E

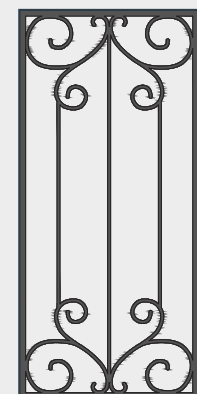

Grille F



Grise



# LES VITRAQUES IMPRIMÉS, GRILLES & PETITS BOIS

| Delta mat

# Vitrages imprimés

Personnalisez votre porte contemporaine ou authentique avec un vitrage qui vous permettra de conserver l'intimité dont vous avez besoin.



Givré mat

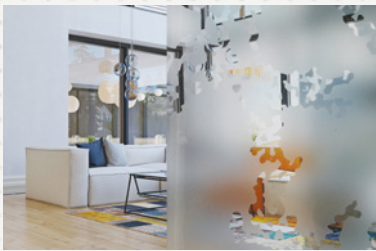

Africa



Cathédrale clair



Chinchilla clair



Delta clair



Dépoli acide



Goutte d'eau



Imprimé 200



Master lens



Olivier



Polar givré



Tissu

Flashez pour  
voir tous les  
vitrages  
disponibles



+ DE 40 IMPRIMÉS

# LA PERSONNALISATION À VOTRE IMAGE

**Découvrez notre vaste sélection de vitrages décoratifs**, conçus pour s'adapter à tous les styles et à tous les goûts. Que vous recherchiez une touche moderne, classique ou originale, vous trouverez forcément le vitrage qui sublimerait votre entrée. Choisissez parmi nos nombreuses options et laissez libre cours à votre créativité !

## Le sablage (S)

Procédé de dépolissage et de gravure du verre obtenu par projection puissante de sable suivant un modèle de pochoir. Possibilité, grâce à cette technique, d'obtenir des degrés d'opacité nuancés (variations de gris) et colorés (bleu, vert, jaune, rouge, gris taupe). Convient à tous les styles, modernes et traditionnels.



S526



S501



S513



S523



S535

## L'impression numérique (P)

Reproduction haute définition de photographies et d'illustrations sur verre, à l'aide d'une imprimante jet d'encre grand format.

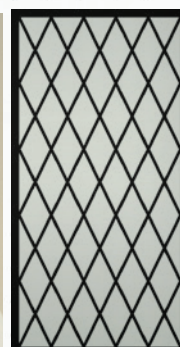

P006



P011

## Les multi-techniques (W)

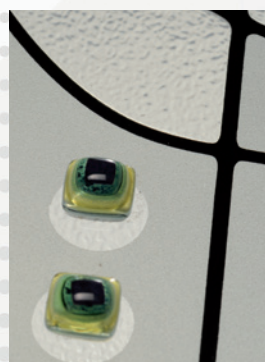

Une association de procédés décoratifs mêlant les talents et avantages de chacune des techniques utilisées avec équilibre et volupté.

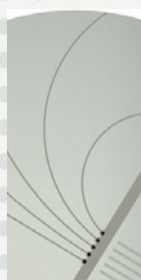

W906



W907



W909



W912

Les produits équipés de verres décoratifs sont assemblés de série avec un verre à motif imprimé.

Attention ! Certains verres décoratifs possèdent des zones claires et laissent apparaître par transparence le motif de l'imprimé choisi.



Flashez pour  
choisir votre  
vitrage



DE NOMBREUSES  
POSSIBILITÉS

### La réscolor (C)

Application sur verre de résines neutres ou colorées, réalisée à la main de manière précise et minutieuse.  
Le reflet d'un travail authentique haut en couleur !



C719



C321

### La vitrofusion (F)

Superposition de plusieurs pièces de verre passées au four à haute température pour ne former qu'une seule pièce de verre.  
Doux mélange de reliefs et couleurs pour un résultat design.

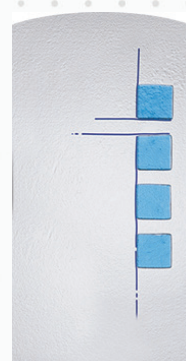

F232



F823

### Le plomb & le film (V et Vb)

Appliqué manuellement sur le verre suivant un gabarit, le plomb, associé à des films de couleur se rapproche esthétiquement d'un résultat semblable au vitrail. Des pièces de verre biseautées peuvent être ajoutées pour un apport en lumière du motif.

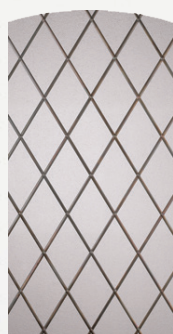

V1



VB 22

### Le diamant (Di)

Procédé de résine injectée entre un verre et un moule, chauffée puis refroidie pour démoulage et assemblage en triple vitrage.  
Esthétique parfaitement travaillée pour une brillance de chaque instant.

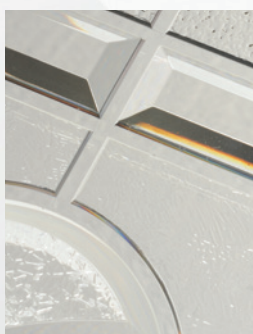

D601



D602

Les vitrages décoratifs sont adaptables dans la plupart des portes (hors diamant) nécessitant selon les cas une adaptation.  
Vérifiez la compatibilité en page 92.

# Vitrages décoratifs

Compatibilités sur portes aluminium et PVC.  
Ouvrants monoblocs ou panneaux parclosés.

Le tableau ci-dessous permet de vérifier si un vitrage décoratif présenté au catalogue est compatible avec un autre modèle de la même collection ou dans une autre collection. Il permet de vérifier aussi, les possibilités de vitrages sur plusieurs niveaux.



Authentique TOUCH Moulires rapportées			Authentique COSY Moulires embouties						Contemporaine LOFT																								
Tierce Sofira	Palmira	Mura	Milo	Janusa	Tierce Diana	Diana	Jonella	Tierce Grandia	Grandia	Gispana	Tierce Éfnilia	Éfnilia	Tierce Costa	Costa	Carra	Corissa	Tierce Almada	Almada	Jacob	Luca	Isidore	Coralie	Boris	Ben	Axel	Adèle							
																												T1	Panneau plein				
																													T2	imprimé standard			
																													T3				
																													T4				
																													T2		G001, G002, G003, G004	Grilles	
																													T2	G005			
																													T2	G006			
																													T2	P001, P006	Impression numérique		
																													T3	P002, P010, P011			
																													T4				
																													T2			P008, P014	
																													T2	W014, W901, W905, W906, W907, W908, W909, W910, W911, W9012, W913, W914, W915, W916	Multi-techniques		
																													T3			W918, W919, W925	
																													T4				
																													T2				V1, V401, Vb27
																													T3	Vb8, V32, V91, Vb10, Vb22, Vb72, Vb437	Plomb collé		
																													T4				
																													T2	C321, C334, C736	Résicolor		
																													T3				
																													T2	C719			
																													T3				
																													T4				
																													T2				
																													T3	S35, S153, S441, S535, S536, S537			
																													T4				
																													T2	S56, S150, S501, S513, S521, S527			
																													T3				
																													T4				
																													T2				
																													T3	S522, S523, S544			
																													T4				
																													T2	S526			
																													T4				
																													T2	F232, F242, F823	Vitro fusion		
																													T3				
																													T2	référence vitrage	Diamant		
																													T3				
																													T2	PBI 2Hz 1V	Petits bois		
																													T3				
																													T4	PBI 2Hz 2V			
																													T2				

## Légende

Couleur = compatible  
T2 : 1 niveau de vitrage (haut)  
T3 : 2 niveaux de vitrage  
T4 : 3 niveaux de vitrage

# Petits bois

Apportez une touche rustique avec les petits bois.  
Incorporés au vitrage, ils permettent un nettoyage facile.



Petits bois  
aspect canon  
de fusil 10 mm



Petits bois  
laiton  
10 mm



Petits bois  
blancs  
26 mm



Petits bois  
laqués  
26 mm



Petits bois  
filmés  
26 mm

**Disposez les petits bois selon vos envies**

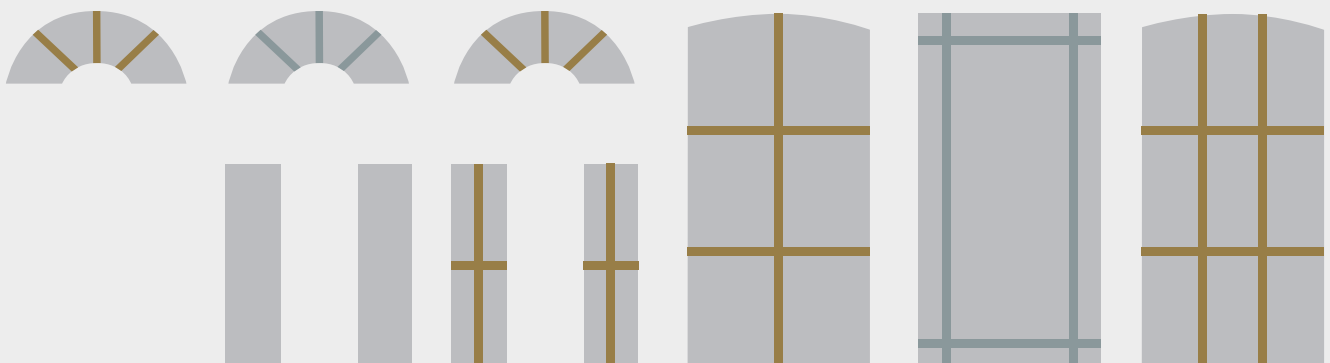

# POIGNÉES & DÉCORS



# Sublimez votre porte

Personnalisez votre porte avec des accessoires et décors en option. Ils sont conçus pour allier esthétique et durabilité, avec une garantie de 5 ans, et 20 ans en finition PVD.



## LA FINITION PVD

(Physical Vapor Deposition)

- **Résistance au brouillard salin**  
fortement recommandé en zone côtière.
- **Haute résistance à la lumière**  
pas d'altération des couleurs dans le temps.
- **Haute résistance à l'usure.**
- **Produit inaltérable.**



Nettoyez minimum 4 fois par an vos accessoires avec un chiffon humidifié à l'eau, sans produit détergent.

## Heurtoirs



Laiton poli PVD

Nickel mat PVD

Noir mat

## Bâtons de maréchal



Laiton poli PVD



Nickel mat PVD



Noir mat

## Pommeaux

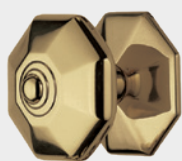

**Octogone**  
Laiton poli PVD



**Victorian**  
Blanc vernis



**Victorian**  
Laiton poli PVD



**Milano**  
Nickel mat



**Milano**  
Noir mat



**Milano**  
Laiton poli PVD

## Boîtes à lettres

Uniquement sur les portes parcloées (L.295 mm x H.65mm)



Encadrement métal léger.  
Clapet argent, doré ou noir.



Encadrement PVC blanc.  
Clapet blanc.



## POIGNÉE PYRAMIDE

en base sur l'ensemble des portes  
du catalogue.



## Poignées sur rosace



## POIGNÉE O

Black Pearl PVD.



### Poignées sur plaque



**ATLANTA** MA PA PP  
Blanc

Autres coloris <sup>(1)</sup>



**CARINA** PP  
Laiton patiné



**OPÉRA** MA PA PP  
Chromé velour



**TOKYO** MA PA PP  
Laiton poli PVD

Autre coloris  
Blanc

### Barres de tirage

**ELBA** MA  
40x15 mm



Inox  
H.800 mm

**KORFU** MA  
Ø 30 mm



Inox  
H.400  
à 2000 mm

**KOS** MA PA PP  
Déportée Ø 30 mm



Inox  
H.400  
à 2000 mm

Noir  
H.1000  
et 1800 mm

**KRETA** MA  
30 x 30 mm



Inox  
H.1800 mm

Noir mat  
H.1800 mm

**MYKONOS** MA  
Ø 32 mm



Inox  
H.932 mm

(1) Atlanta : coloris Caramel et Laiton disponibles uniquement en PVC.

# LES SERRURES MOTORISÉES

## 4 COMMANDES AU CHOIX

Compatible avec un interphone.



**Lecteur d'empreintes digitales**  
Jusqu'à 50 doigts



**Lecteur de badges**  
2 badges maîtres  
et 3 badges d'ouverture



**Radiocommande**  
4 canaux  
(ex. entrée, service, garage, portail)



**Clavier à code**



## DISPOSITIF INTÉGRÉ

- Le verrouillage multipoints automatique rapide assure une haute sécurité et une étanchéité durable de la porte.
- Installé au cœur de la porte en toute discrétion lors de la fabrication.
- Connecté au 230 V de la maison.



## PRATIQUE

- Reconnaissance digitale facile
- Fonction d'autorisation temporaire

## SÛR

- Cryptage haute sécurité
- Ouverture à la clé en cas de coupure de courant

**SANS CLÉ...  
SANS STRESS**

- + DE LIBERTÉ**
- + DE SÉCURITÉ**



# CONCEPTION



Choisissez le bon compromis entre performance, esthétique et budget. Les portes se déclinent en 3 conceptions<sup>(1)</sup> présentant chacune leurs avantages :

## MA La porte monobloc aluminium

Moderne et sécurisée, elle est dotée d'une excellente isolation thermique et acoustique. Son design épuré lui confère un aspect très moderne.

## PA La porte parclosée aluminium

Avec son design fin et élégant, elle n'en est pas moins robuste. L'aluminium, résistant à la corrosion, en fait un produit durable.

## PP La porte parclosée PVC

Facile à entretenir et bénéficiant d'une bonne isolation thermique et acoustique, elle offre un excellent rapport qualité-prix.

## VITRAGE LA SÉCURITÉ GARANTIE

Apportez de la lumière à votre entrée en toute sécurité.

• Porte monobloc

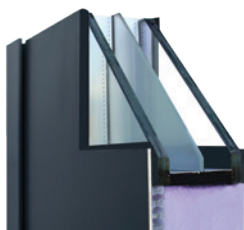

### Triple vitrage SP10 / 4 / SP10 Fe

- Sécurité
- Isolation thermique
- Isolation acoustique

• Porte parclosée



### Double vitrage

- Retardateur d'effraction
- Confort thermique et acoustique

(1) Selon modèle.

# PORTES ALUMINIUM

## MONOBLOC



28 teintes laquées en standard.  
Choix de couleurs illimité sur demande.

## DESIGN ÉPURÉ ET HAUTE PERFORMANCE

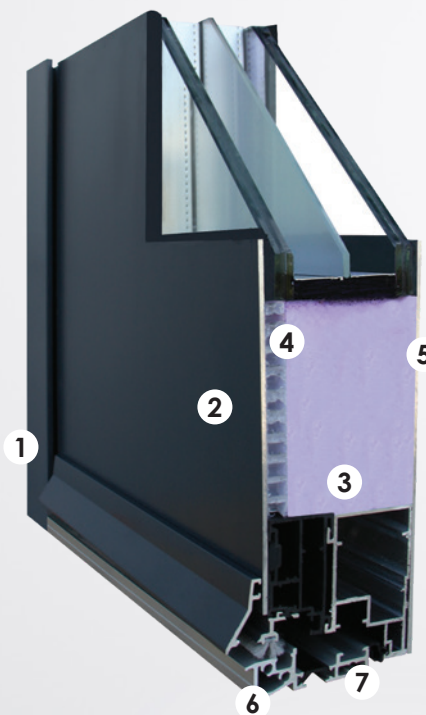

- 1 Dormant de 70 mm**  
aluminium laqué à rupture de pont thermique
- 2 Ouvrant de 81 mm**  
aluminium laqué à rupture de pont thermique

### Structure de l'ouvrant :

- 3 Mousse haute densité**
- 4 Nid d'abeille de 10 mm**
- 5 Parement aluminium laqué**
- 6 Seuil aluminium PMR**  
à rupture de pont thermique avec joint central
- 7 Double joint d'étanchéité**



# PORTES ALUMINIUM

## PARCLOSÉES



Ud 1,6 à 1,7 W/m<sup>2</sup>.K



28 teintes laquées en standard.  
Choix de couleurs illimité sur demande.

### DESIGN SOPHISTIQUÉ

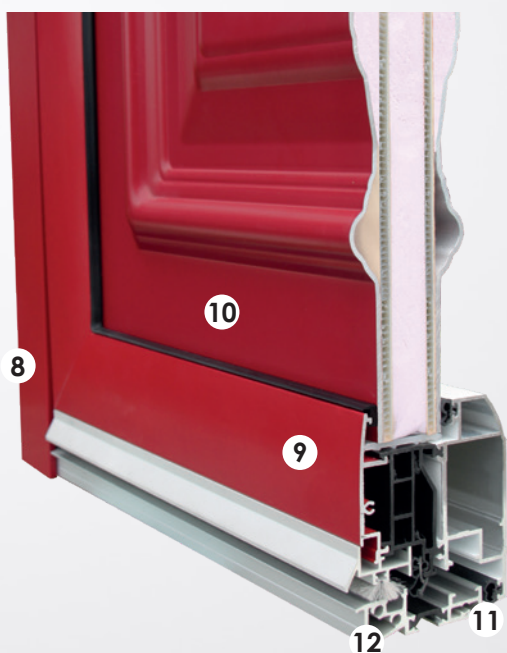

- 8 Dormant de 65 mm**  
aluminium laqué à rupture de pont thermique
- 9 Ouvrant de 65 mm**  
aluminium laqué à rupture de pont thermique
- 10 Panneau 32 mm** (parements aluminium 2 mm laqués / polypropylène alvéolaire 4 mm (x2) mousse 30 kg/m<sup>3</sup>)
- 11** Double joint d'étanchéité
- 12 Seuil aluminium PMR**  
à rupture de pont thermique avec joint central



A chaque angle, une équerre renforcée en fonte d'aluminium apporte au cadre ouvrant grande robustesse.

# PORTES PVC

## PARCLOSÉES



Ud 1,4 à 1,5 W/m<sup>2</sup>.K



Teinté masse blanc ou beige<sup>(2)</sup>.  
49 films couleurs ou effet bois.

### DESIGN ÉLÉGANT

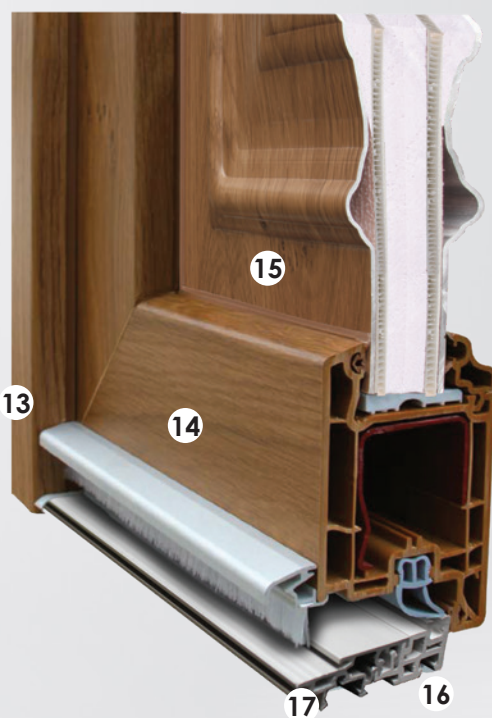

- 13 Dormant de 70 mm**  
PVC 5 chambres
- 14 Ouvrant PVC de 70 mm**
- 15 Panneau 32 mm** (double pli contreplaqué marine mousse 40 kg/m<sup>3</sup> / parements aluminium filmés ou PVC teinté masse)
- 16** Double joint d'étanchéité
- 17 Seuil aluminium PMR**  
à rupture de pont thermique avec joint central

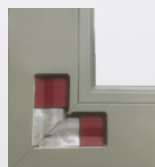

Insert soudé solidaire des renforts métalliques assurant la continuité du renforcement.

(2) Collection contemporaine Loft uniquement.

# PORTES ORIGINE & ORIGINALE

## ALUMINIUM



28 teintes laquées en standard.  
Choix de couleurs illimité sur demande.

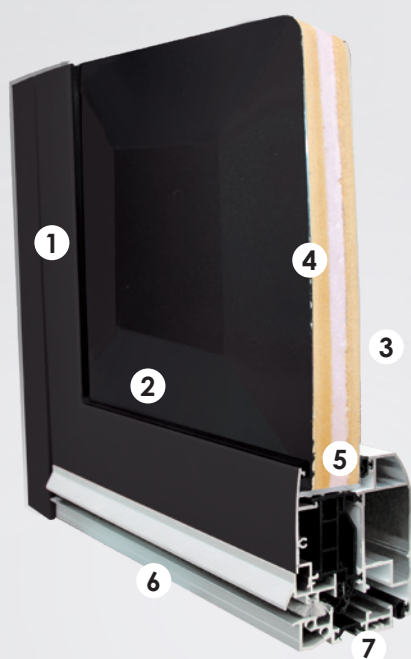

- 1** Dormant aluminium de 65 mm  
aluminium laqué à rupture de pont thermique
- 2** Ouvrant aluminium
- Structure du panneau 28 mm :**
- 3** Parement aluminium
- 4** Double pli contre médium formé
- 5** Mousse haute densité 40 kg/m<sup>3</sup>
- 6** Seuil aluminium PMR  20 mm
- 7** Double joint d'étanchéité

Pare-tempêtes visibles sur  
traverses horizontales

## PVC



Teinté masse blanc, beige ou gris.  
49 films couleur ou effet bois.  
20 teintes laquées en standard.  
Choix de couleurs illimité sur demande.

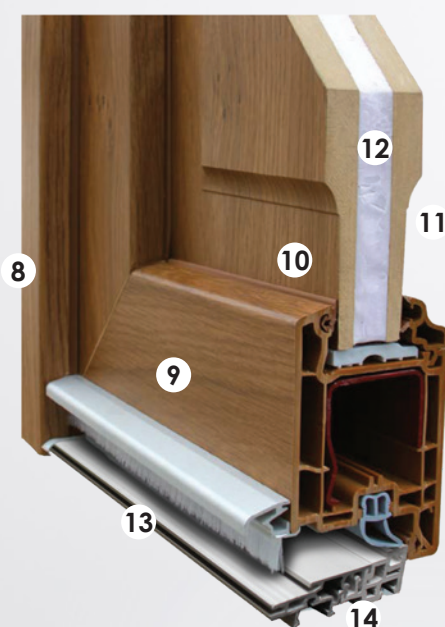

- 8** Dormant PVC de 70 mm  
PVC 5 chambres
- 9** Ouvrant PVC 70 mm
- Structure du panneau 32 mm :**
- 10** Parement PVC
- 11** Double pli contre médium formé
- 12** Mousse haute densité 40 kg/m<sup>3</sup>
- 13** Seuil aluminium PMR  20 mm
- 14** Double joint d'étanchéité

# PORTES VERRIÈRES

## ALUMINIUM



Ud 1,4 W/m<sup>2</sup>.K



28 teintes laquées en standard.  
Choix de couleurs illimité sur demande.



- 15 **Dormant aluminium de 65 mm**  
aluminium laqué à rupture de pont thermique
- 16 **Ouvrant aluminium**
- 17 **Double vitrage thermique**  
4 dépoli ou clair / 18 argon / SP10 Fe
- 18 **Seuil aluminium PMR**  
20 mm 
- 19 Double joint d'étanchéité

## PVC



Ud 1,4 W/m<sup>2</sup>.K



Teinté masse blanc, beige ou gris.  
49 films couleur ou effet bois.  
20 teintes laquées en standard.  
Choix de couleurs illimité sur demande.

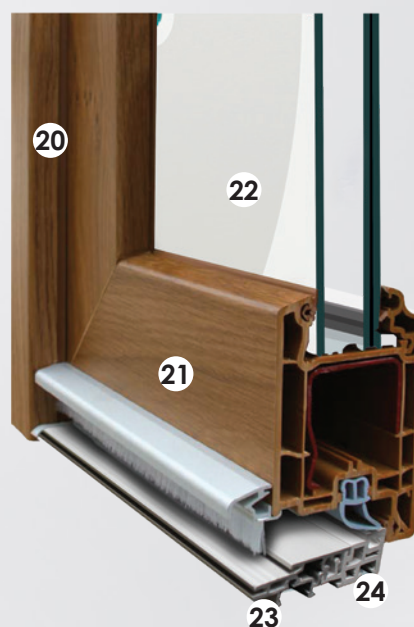

- 20 **Dormant PVC de 70 mm**  
PVC 5 chambres
- 21 **Ouvrant PVC 70 mm**
- 22 **Double vitrage thermique**  
4 dépoli ou clair / 14 argon / SP10 Fe
- 23 **Seuil aluminium PMR**  
20 mm 
- 24 Double joint d'étanchéité

# LES FERRURES

## Légende

- Standard
- Option possible

		Aluminium								PVC				
		Monobloc				Parclosé				Parclosé				
		1 vantail		2 vantaux		1 vantail		2 vantaux		1 vantail		2 vantaux		
		Avec double béquille	Avec bâton de maréchal	Avec double béquille	Avec bâton de maréchal	Avec double béquille	Avec bâton de maréchal	Avec double béquille	Avec bâton de maréchal	Avec double béquille	Avec bâton de maréchal	Avec double béquille	Avec bâton de maréchal	
Crémones à crochets	(A)		A	Automatique silencieuse 5 points de fermeture : 2 crochets + 2 pènes déclencheurs + pêne dormant	●	●								
	(B)		B	Automatique à crochets 5 points de fermeture : 2 crochets + pêne dormant + 2 rouleaux	●				● Ht>1930 <sup>(1)</sup>		● Ht>1930 <sup>(1)</sup>			
			B	Relevable ou manœuvre à la clé (bâton de maréchal) 5 points de fermeture : 2 crochets + pêne dormant + 2 rouleaux <sup>(1)</sup>	●	●	●	●	●	●	●	●	●	●
			B	Relevable ou manœuvrable à la clé (bâton de maréchal) haute sécurité 7 points de fermeture : 2 crochets + pêne dormant + 4 doigts sortants	●	●	Ht maxi 2250	Ht maxi 2250			●	●	Ht maxi 2250	Ht maxi 2250
			B	Motorisée haute sécurité 7 points de fermeture : 2 crochets + pêne dormant + 4 doigts sortants	●	●			●	●			●	●
Gâches		B	Filante : gâche sécurité monobloc en acier, réglage aisé de la compression	●	●	●	●			●	●			
		B	Individuelles : gâches crochet + gâches pêne réglable + gâches rouleaux			●	●	●	●			●	●	
		A	Individuelles : serrure automatique B + gâches individuelles	●	●									
Cylindres			Canon Sécurité débrayable 5 clés avec carte de propriété	●	●	●	●	●	●	●	●	●	●	
			Canon Haute Sécurité débrayable 5 clés avec carte de propriété	●	●	●	●	●	●	●	●	●	●	
Paumelles			Paumelle renforcée à réglage multi-directionnel	●	●	●	●	●	●					
			Paumelles renforcées 3 à 5 selon hauteur, largeur et poids. Réglage tridirectionnel							●	●	●	●	
			3 Paumelles renforcées 120 kg à réglage tridirectionnel (4 si Ht > 2250 ou Lg > 1000) (dimensions d'ouvrant)							●	●	●	●	
Seuil aluminium			Seuil aluminium 19 mm PMR + rejet d'eau alu avec joint brosse + joint tubulaire 20 mm sous l'ouvrant	●	●	●	●	●	●	●	●	●	●	
			Seuil aluminium 39 mm à feuillure (suppression du rejet d'eau alu et du joint tubulaire)							●	●	●	●	

Cas particuliers	Crémones sans crochet	Relevable à rouleaux 5 points de verrouillage : 4 rouleaux + pêne dormant	<ul style="list-style-type: none"> <li>• Portes cintrées</li> <li>• Portes avec fixe latéral côté serrure</li> <li>• Gâches Individuelles : gâches pêne réglable + gâches rouleaux</li> <li>• Portes 2 vantaux ouverture extérieure avec crémone pompier et/ou anti-panique</li> </ul>
	Gâches	Individuelles : gâches pêne réglable + gâches rouleaux	

(1) Hauteur de porte inférieure à 1930 mm = 4 points de fermeture

# DIMENSIONS & INFORMATIONS TECHNIQUES

## LES PORTES CONTEMPORAINES

Modèle	Design en base			Aluminium monobloc		Aluminium parclosé		PVC parclosé		Finition des portes PVC			
	Vitrage	Rainurage	Insertif(1)	Largeur Exé./Passage	Hauteur Exé./Passage	Largeur Exé./Passage	Hauteur Exé./Passage	Largeur Exé./Passage	Hauteur Exé./Passage	Blanc ou beige masse	Gris masse	Filmé (matériau parement)	Laqué
Adèle	V	N		654 à 1160	1794 à 2450	564 à 1100	1837 à 2380	592 à 1100	1866 à 2380	•			
Ambroise	R	I		654 à 1160	1784 à 2450	344 à 1100	1357 à 2380	432 à 1100	1375 à 2380	•		• ALU	
Ambroise + tierce	R	I		1000 à 1880	1784 à 2450	616 à 1718	1357 à 2380	814 à 1796	1375 à 2380	•		• ALU	
Aquarelle	V					604 à 1100	1637 à 2380	632 à 1100	1666 à 2380	•	•	• PVC	•
Arthur	V	N		754 à 1160	1804 à 2450	684 à 1100	1867 à 2380	712 à 1100	1896 à 2380	•			
Astoria 1		A				604 à 1100	1637 à 2380	632 à 1100	1666 à 2380	•	•	• PVC	•
Astoria 2		A				604 à 1100	1637 à 2380	632 à 1100	1666 à 2380	•	•	• PVC	•
Astra	V	R ext.	N	654 à 1160	2056 à 2450	598 à 1100	2159 à 2380	626 à 1100	2188 à 2380	•			
Atilia		R		654 à 1160	1784 à 2450								
Axel	V	R		864 à 1160	1904 à 2450	804 à 1100	1887 à 2380	832 à 1100	1916 à 2380	•		• ALU	
Axel + tierce	V	R		1260 à 1853	1904 à 2450	1196 à 1698	1887 à 2380	1274 à 1776	1916 à 2380	•		• ALU	
Ben	V			864 à 1160	1954 à 2450			732 à 1100	1986 à 2380	•		• ALU	
avec inox				864 à 1160	1954 à 2450			792 à 1100	2046 à 2380				
Boris	V	I		654 à 1160	1924 à 2450	594 à 1100	2027 à 2380	622 à 1100	2056 à 2380	•		• ALU	
Branches	V			684 à 1160	2104 à 2450	624 à 1100	2107 à 2380	652 à 1100	2136 à 2380	•		• ALU	
Capucine	V	R		654 à 1160	1854 à 2450	514 à 1100	1847 à 2380	542 à 1100	1876 à 2380	•		• ALU	
Capucine + tierce	V	R		1000 à 1880	1854 à 2450	786 à 1593	1847 à 2380	924 à 1671	1876 à 2380	•		• ALU	
Céleste	R			654 à 1160	1784 à 2450								
Charles				654 à 1160	1784 à 2450	344 à 1100	1357 à 2380	432 à 1100	1375 à 2380	•		• ALU	
Charles + tierce				1000 à 1880	1784 à 2450	616 à 1718	1357 à 2380	814 à 1796	1375 à 2380	•		• ALU	
Charleston	V	A				604 à 1100	1637 à 2380	632 à 1100	1666 à 2380	•	•	• PVC	•
Coralie	V			814 à 1160	1954 à 2450	764 à 1100	1937 à 2380	792 à 1100	1966 à 2380	•		• ALU	
avec inox				854 à 1160	1864 à 2450	734 à 1100	1917 à 2380	762 à 1100	1946 à 2380				
Cubes	V			964 à 1160	2104 à 2450	954 à 1100	2107 à 2380	982 à 1100	2136 à 2380	•		• ALU	
Eclats	R			855 à 1160	1784 à 2450	855 à 1100	1376 à 2380	883 à 1100	1405 à 2380	•			
Eden	R			654 à 1160	1784 à 2450								
Eliott	V			664 à 1160	1794 à 2450			632 à 1100	1816 à 2380	•		• ALU	
avec inox				664 à 1160	1794 à 2450			692 à 1100	1906 à 2380				
Eliott + tierce	V			1110 à 1880	1794 à 2450			1034 à 1880	1816 à 2380	•		• ALU	
avec inox				1020 à 1880	1794 à 2450			1154 à 1880	1906 à 2380				
Ella	R			654 à 1160	1784 à 2450	657 à 1100	1629 à 2380	685 à 1100	1658 à 2380	•		• ALU	
Emile	V	I		654 à 1160	1784 à 2450	944 à 1100	1727 à 2380	972 à 1100	1756 à 2380	•		• ALU	
Emile + tierce	V	I		1000 à 1880	1784 à 2450	1276 à 1543	1727 à 2380	1354 à 1621	1756 à 2380	•		• ALU	
Emma	V	R		864 à 1160	1844 à 2450	794 à 1100	1457 à 2380	822 à 1100	1486 à 2380	•		• ALU	
Eros	V	R	C	764 à 1160	1784 à 2450	729 à 1100	1717 à 2380	757 à 1100	1746 à 2380	•		• ALU	
Esquisse	V					604 à 1100	1637 à 2380	632 à 1100	1666 à 2380	•	•	• PVC	•
Feuilles	V			654 à 1160	2104 à 2450	524 à 1100	2107 à 2380	552 à 1100	2136 à 2380	•		• ALU	
Fiona	V	R	I	714 à 1160	1904 à 2450	659 à 1100	1887 à 2380	687 à 1100	1916 à 2380	•		• ALU	
Fiona + tierce	V	R		1060 à 1880	1904 à 2450	931 à 1495	1887 à 2380	1069 à 1573	1916 à 2380	•		• ALU	
Fleurs 1	V			654 à 1160	2104 à 2450	524 à 1100	2107 à 2380	552 à 1100	2136 à 2380	•		• ALU	
Fleurs 2	V			654 à 1160	2104 à 2450	524 à 1100	2107 à 2380	552 à 1100	2136 à 2380	•		• ALU	
Forest	R	N		874 à 1160	1784 à 2450	924 à 1100	1707 à 2380	952 à 1100	1736 à 2380	•			
Fresque	V					604 à 1100	1637 à 2380	632 à 1100	1666 à 2380	•	•	• PVC	•
Gabin	R			654 à 1160	1794 à 2450	629 à 1100	1507 à 2380	657 à 1100	1536 à 2380	•		• ALU	
Galets	R			818 à 1160	1784 à 2450	858 à 1100	1707 à 2380	886 à 1100	1736 à 2380	•			

(1) A - Aluminium brossé collé / C - Céramique / I - Inox incrusté ou collé selon modèle / N - Natural (filmé effet bois) / R - Filmé effet rouille.  
Porte < H. 1970 mm : le nombre de points de fermeture et les gâches sont soumis à adaptation.

# LES PORTES CONTEMPORAINES

Modèle	Design en base			Aluminium monobloc		Aluminium parclósé		PVC parclósé		Finition des portes PVC			
	Virage	Rainurage	Insert <sup>(1)</sup>	Largeur Exé./Passage	Hauteur Exé./Passage	Largeur Exé./Passage	Hauteur Exé./Passage	Largeur Exé./Passage	Hauteur Exé./Passage	Blanc ou beige masse	Gris masse	Filmé (matériau parement)	Laqué
Gatsby	V		A			604 à 1100	1637 à 2380	632 à 1100	1666 à 2380	•	•	• PVC	•
Géométrie		R		712 à 1160	1784 à 2450	712 à 1100	1707 à 2380	740 à 1100	1736 à 2380	•			
Hector	V	R	I	874 à 1160	1965 à 2450	874 à 1100	2057 à 2380	902 à 1100	2086 à 2380	•		• ALU	
Hendrix		R		654 à 1160	1784 à 2450								
Isidore	V			654 à 1160	1794 à 2450			532 à 1100	1806 à 2380	•		• ALU	
avec inox				754 à 1160	1884 à 2450			592 à 1100	2076 à 2380				
Jacob	V			654 à 1160	2004 à 2450			552 à 1100	2036 à 2380	•		• ALU	
avec inox				654 à 1160	2004 à 2450			592 à 1100	2076 à 2380				
Jules		R		654 à 1160	1784 à 2450			432 à 1100	1375 à 2380	•		• ALU	
Jules + fierce		R		1000 à 1880	1784 à 2450			814 à 1796	1375 à 2380	•		• ALU	
Juliette	V		I	654 à 1160	1784 à 2450	614 à 1100	2127 à 2380	642 à 1100	2156 à 2380	•		• ALU	
Justin		R	I	654 à 1160	1784 à 2450	394 à 1100	1357 à 2380	432 à 1100	1375 à 2380	•		• ALU	
Lazare	V	R		654 à 1160	1804 à 2450	354 à 1100	1787 à 2380	432 à 1100	1816 à 2380	•		• ALU	
Lazare + fierce	V	R		1000 à 1880	1804 à 2450	626 à 1880	1787 à 2380	814 à 1880	1816 à 2380	•		• ALU	
Lisa	V		I	764 à 1160	1784 à 2450	704 à 1100	1770 à 2380	732 à 1100	1799 à 2380	•		• ALU	
Lisa + fierce	V		I	1150 à 1880	1784 à 2450	1086 à 1761	1770 à 2380	1164 à 1839	1799 à 2380	•		• ALU	
Liv	V		N	654 à 1160	1784 à 2450	364 à 1100	1507 à 2380	432 à 1100	1536 à 2380	•			
Louis	V	R		684 à 1160	1924 à 2450	684 à 1100	1967 à 2380	712 à 1100	1996 à 2380	•		• ALU	
Luc	V		I	654 à 1160	1784 à 2450	534 à 1100	1737 à 2380	562 à 1100	1766 à 2380	•		• ALU	
Luca	V	R	I	844 à 1160	1974 à 2450	839 à 1100	1967 à 2380	867 à 1100	1996 à 2380	•		• ALU	
Luna	V	R		944 à 1160	1914 à 2450	929 à 1100	1917 à 2380	957 à 1100	1946 à 2380	•		• ALU	
Luna + fierce	V			1390 à 1872	1914 à 2450	1371 à 1693	1917 à 2380	1449 à 1771	1946 à 2380	•		• ALU	
Marie	V	R		654 à 1160	1854 à 2450	514 à 1100	1837 à 2380	542 à 1100	1866 à 2380	•		• ALU	
Météor		R		654 à 1160	1784 à 2450								
Mozaïque	V					604 à 1100	1637 à 2380	632 à 1100	1666 à 2380	•	•	• PVC	•
Ninon	V	R	I	764 à 1160	1784 à 2450	729 à 1100	1717 à 2380	757 à 1100	1746 à 2380	•		• ALU	
Octave				654 à 1160	1784 à 2450								
Opéra	V		A			604 à 1100	1637 à 2380	632 à 1100	1666 à 2380	•	•	• PVC	•
Oscar	V		N	664 à 1160	1784 à 2450	634 à 1100	1587 à 2380	662 à 1100	1616 à 2380	•			
Paramount	V		A			604 à 1100	1637 à 2380	632 à 1100	1666 à 2380	•	•	• PVC	•
Pastel	V					604 à 1100	1637 à 2380	632 à 1100	1666 à 2380	•	•	• PVC	•
Pharell	V	R	C ext.	720 à 1160	1864 à 2450	720 à 1100	1967 à 2380	748 à 1100	1996 à 2380	•		• ALU	
Points	V			654 à 1160	2104 à 2450	524 à 1100	2107 à 2380	552 à 1100	2136 à 2380	•		• ALU	
Rafael	V		N	654 à 1160	2104 à 2450	504 à 1100	2107 à 2380	532 à 1100	2136 à 2380	•			
Romane			I	874 à 1160	1784 à 2450	814 à 1100	1707 à 2380	842 à 1100	1736 à 2380	•		• ALU	
Romane + fierce	R		I	1270 à 1846	1784 à 2450	1296 à 1832	1707 à 2380	1374 à 1880	1736 à 2380	•		• ALU	
Romy			C ext.	654 à 1160	1784 à 2450								
Sloan		R	R ext.	764 à 1160	1784 à 2450	784 à 1100	1507 à 2380	812 à 1100	1536 à 2380	•		• ALU	
Sully		R	R ext. N+I	894 à 1160	1784 à 2450	944 à 1100	1567 à 2380	972 à 1100	1596 à 2380	•			
Tino		R	I	654 à 1160	1784 à 2450			712 à 1100	1536 à 2380	•		• ALU	
Urban	V			654 à 1160	2104 à 2450	524 à 1100	2107 à 2380	552 à 1100	2136 à 2380	•		• ALU	
Vagues		R		654 à 1160	1784 à 2450	712 à 1100	1357 à 2380	740 à 1100	1375 à 2380	•			
Victoire	V		I	714 à 1160	1894 à 2450	614 à 1100	1587 à 2380	642 à 1100	1616 à 2380	•		• ALU	
Victor		R		654 à 1160	1784 à 2450	344 à 1100	1357 à 2380	432 à 1100	1375 à 2380	•		• ALU	
Victor + fierce		R		1000 à 1880	1784 à 2450	616 à 1718	1357 à 2380	814 à 1796	1375 à 2380	•		• ALU	

(1) **A** - Aluminium brossé collé / **C** - Céramique / **I** - Inox incrusté ou collé selon modèle / **N** - Natural (filmé effet bois) / **R** - Filmé effet rouille.  
Porte < H. 1970 mm : le nombre de points de fermeture et les gâches sont soumis à adaptation.

# LES PORTES AUTHENTIQUES

Modèle	Design en base			Aluminium monobloc		Aluminium parclosé		PVC parclosé		Finition des portes PVC			
	Vitrage	Rainurage	Insert <sup>(1)</sup>	Largeur Exé./Passage	Hauteur Exé./Passage	Largeur Exé./Passage	Hauteur Exé./Passage	Largeur Exé./Passage	Hauteur Exé./Passage	Blanc ou beige masse	Gris masse	Filmé (matériau parement)	Laqué
Alméda T1				818 à 1160	1908 à 2390	798 à 1100	1891 à 2380	826 à 1100	1920 à 2380			● ALU	
Alméda T1 + tierce				1204 à 1709	1908 à 2390	1210 à 1734	1891 à 2380	1288 à 1812	1920 à 2380			● ALU	
Alméda T2	V			818 à 1160	1908 à 2390	798 à 1100	1891 à 2380	826 à 1100	1920 à 2380			● ALU	
Alméda T2 + tierce	V			1204 à 1709	1908 à 2390	1210 à 1734	1891 à 2380	1288 à 1812	1920 à 2380			● ALU	
Aster						654 à 1100	1637 à 2380	682 à 1100	1666 à 2380	●	●	● PVC	●
Carissa T1				804 à 1160	1924 à 2390	784 à 1100	1907 à 2380	812 à 1100	1936 à 2380			● ALU	
Carissa T2	V			804 à 1160	1924 à 2390	784 à 1100	1907 à 2380	812 à 1100	1936 à 2380			● ALU	
Carissa T3	V			804 à 1160	1924 à 2390	784 à 1100	1907 à 2380	812 à 1100	1936 à 2380			● ALU	
Carra T1				827 à 1160	1904 à 2390	807 à 1100	1887 à 2380	835 à 1100	1916 à 2380			● ALU	
Carra T4	V			827 à 1160	1904 à 2390	807 à 1100	1887 à 2380	835 à 1100	1916 à 2380			● ALU	
Circée						604 à 1100	1637 à 2380	632 à 1100	1666 à 2380	●	●	● PVC	●
Costa T1				814 à 1160	1904 à 2390			822 à 1100	1916 à 2380			● ALU	
Costa T1 + tierce				1200 à 1712	1904 à 2390			1284 à 1815	1916 à 2380			● ALU	
Costa T2	V			814 à 1160	1904 à 2390			822 à 1100	1916 à 2380			● ALU	
Costa T2 + tierce	V			1200 à 1712	1904 à 2390			1284 à 1815	1916 à 2380			● ALU	
Diana T1 CS				966 à 1160	2149 à 2450								
Diana T1 Droit				966 à 1160	2149 à 2450								
Diana T1 Droit + tierce				1365 à 1794	2149 à 2450								
Diana T1 PC				966 à 1160	2149 à 2450								
Diana T2 CS	V			966 à 1160	2149 à 2450								
Diana T2 Droit	V			966 à 1160	2149 à 2450								
Diana T2 Droit + tierce	V			1365 à 1794	2149 à 2450								
Diana T2 PC	V			966 à 1160	2149 à 2450								
Emilia T1				832 à 1160	1909 à 2390	812 à 1100	1892 à 2380	840 à 1100	1921 à 2380			● ALU	
Emilia T1 + tierce				1218 à 1700	1909 à 2390	1224 à 1724	1892 à 2380	1302 à 1802	1921 à 2380			● ALU	
Emilia T2	V			832 à 1160	1909 à 2390	812 à 1100	1892 à 2380	840 à 1100	1921 à 2380			● ALU	
Emilia T2 + tierce	V			1218 à 1700	1909 à 2390	1224 à 1724	1892 à 2380	1302 à 1802	1921 à 2380			● ALU	
Emilia T3	V			832 à 1160	1909 à 2390	812 à 1100	1892 à 2380	840 à 1100	1921 à 2380			● ALU	
Emilia T3 + tierce	V			1218 à 1700	1909 à 2390	1224 à 1724	1892 à 2380	1302 à 1802	1921 à 2380			● ALU	
Emilia T4	V			832 à 1160	1909 à 2390	812 à 1100	1892 à 2380	840 à 1100	1921 à 2380			● ALU	
Emilia T4 + tierce	V			1218 à 1700	1909 à 2390	1224 à 1724	1892 à 2380	1302 à 1802	1921 à 2380			● ALU	
Gispana T1				844 à 1160	1944 à 2390			852 à 1100	1956 à 2380			● ALU	
Gispana T2	V			844 à 1160	1944 à 2390			852 à 1100	1956 à 2380			● ALU	
Granala T1				794 à 1160	1824 à 2390			802 à 1100	1836 à 2380			● ALU	
Granala T1 + tierce				1210 à 1773	1824 à 2390			1294 à 1880	1837 à 2380			● ALU	
Granala T2	V			794 à 1160	1824 à 2390			802 à 1100	1836 à 2380			● ALU	
Granala T2 + tierce	V			1210 à 1773	1824 à 2390			1294 à 1880	1837 à 2380			● ALU	
Janella T1				808 à 1160	1869 à 2390	788 à 1100	1852 à 2380	816 à 1100	1881 à 2380			● ALU	
Janella T2	V			808 à 1160	1869 à 2390	788 à 1100	1852 à 2380	816 à 1100	1881 à 2380			● ALU	
Janusa T1				884 à 1160	2084 à 2450	864 à 1100	2067 à 2287	892 à 1100	2096 à 2316			● ALU	
Janusa T2	V			884 à 1160	2084 à 2450	864 à 1100	2067 à 2287	892 à 1100	2096 à 2316			● ALU	
Milo T2	V			915 à 1160	2163 à 2450	954 à 1100	2207 à 2380	982 à 1100	2236 à 2380			● ALU	
Mura T1				874 à 1160	1854 à 2450	854 à 1100	1897 à 2287	882 à 1100	1926 à 2316			● ALU	
Mura T4	V			874 à 1160	1854 à 2450	854 à 1100	1897 à 2287	882 à 1100	1926 à 2316			● ALU	
Palmeira T2	V			804 à 1160	1924 à 2450	784 à 1100	1907 à 2287						
Safira T1 CS				966 à 1160	2149 à 2450								
Safira T1 Droit				966 à 1160	2149 à 2450								
Safira T1 Droit + tierce				1365 à 1794	2149 à 2450								
Safira T1 PC				966 à 1160	2149 à 2450								
Safira T2 CS	V			966 à 1160	2149 à 2450								
Safira T2 Droit	V			966 à 1160	2149 à 2450								
Safira T2 Droit + tierce	V			1365 à 1794	2149 à 2450								
Safira T2 PC	V			966 à 1160	2149 à 2450								
Silène						604 à 1100	1507 à 2380	632 à 1100	1536 à 2380	●	●	● PVC	●

(1) A - Aluminium brossé collé / C - Céramique / I - Inox incrusté ou collé selon modèle / N - Natural (filmé effet bois) / R - Filmé effet rouille.  
Porte < H. 1970 mm : le nombre de points de fermeture et les gâches sont soumis à adaptation.

## LES PORTES VERRIÈRES

Modèle	Design en base			Aluminium monobloc		Aluminium parclosé		PVC parclosé		Finition des portes PVC			
	Vitrage	Rainurage	Insert <sup>(1)</sup>	Largeur Exé./Passage	Hauteur Exé./Passage	Largeur Exé./Passage	Hauteur Exé./Passage	Largeur Exé./Passage	Hauteur Exé./Passage	Blanc ou beige masse	Gris masse	Filmé (matériau parement)	Laqué
Alban	V					754 à 1100	1887 à 2380	782 à 1100	1916 à 2380	•	•	• PVC	•
Alice	V					754 à 1100	1887 à 2380	782 à 1100	1916 à 2380	•	•	• PVC	•
Aron	V					754 à 1100	1887 à 2380	782 à 1100	1916 à 2380	•	•	• PVC	•
Bastien	V		I+N			754 à 1100	1887 à 2380	782 à 1100	1916 à 2380	•	•	• PVC	•
Branches	V					754 à 1100	1887 à 2380	782 à 1100	1916 à 2380	•	•	• PVC	•
Brice	V					754 à 1100	1887 à 2380	782 à 1100	1916 à 2380	•	•	• PVC	•
Cubes	V					754 à 1100	1887 à 2380	782 à 1100	1916 à 2380	•	•	• PVC	•
Eclats	V					754 à 1100	1887 à 2380	782 à 1100	1916 à 2380	•	•	• PVC	•
Feuilles	V					754 à 1100	1887 à 2380	782 à 1100	1916 à 2380	•	•	• PVC	•
Fleurs	V					754 à 1100	1887 à 2380	782 à 1100	1916 à 2380	•	•	• PVC	•
Galets	V					754 à 1100	1887 à 2380	782 à 1100	1916 à 2380	•	•	• PVC	•
Géométrie	V					754 à 1100	1887 à 2380	782 à 1100	1916 à 2380	•	•	• PVC	•
Hélène	V					754 à 1100	1887 à 2380	782 à 1100	1916 à 2380	•	•	• PVC	•
Iris	V		I			754 à 1100	1887 à 2380	782 à 1100	1916 à 2380	•	•	• PVC	•
Lia	V					754 à 1100	1887 à 2380	782 à 1100	1916 à 2380	•	•	• PVC	•
Liam	V					754 à 1100	1887 à 2380	782 à 1100	1916 à 2380	•	•	• PVC	•
Linda	V					754 à 1100	1887 à 2380	782 à 1100	1916 à 2380	•	•	• PVC	•
Loan	V					754 à 1100	1887 à 2380	782 à 1100	1916 à 2380	•	•	• PVC	•
Maël	V					754 à 1100	1887 à 2380	782 à 1100	1916 à 2380	•	•	• PVC	•
Oprah	V					754 à 1100	1887 à 2380	782 à 1100	1916 à 2380	•	•	• PVC	•
Orion	V					754 à 1100	1887 à 2380	782 à 1100	1916 à 2380	•	•	• PVC	•
Points	V					754 à 1100	1887 à 2380	782 à 1100	1916 à 2380	•	•	• PVC	•
Stella	V					754 à 1100	1887 à 2380	782 à 1100	1916 à 2380	•	•	• PVC	•
Urban	V					754 à 1100	1887 à 2380	782 à 1100	1916 à 2380	•	•	• PVC	•
Vagues	V					754 à 1100	1887 à 2380	782 à 1100	1916 à 2380	•	•	• PVC	•
Vita	V		I			754 à 1100	1887 à 2380	782 à 1100	1916 à 2380	•	•	• PVC	•

(1) **A** - Aluminium brossé collé / **C** - Céramique / **I** - Inox incrusté ou collé selon modèle / **N** - Natural (filmé effet bois) / **R** - Filmé effet rouille.  
Porte < H. 1970 mm : le nombre de points de fermeture et les gâches sont soumis à adaptation.

# CHOISISSEZ VOTRE PORTE

## LES PORTES CONTEMPORAINES : p. 16

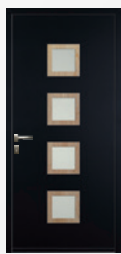

MA PA PP  
**Adèle**  
p. 31

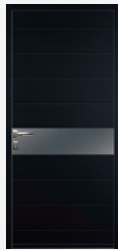

MA PA PP  
**Ambroise**  
p. 20

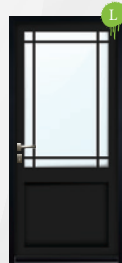

PA PP  
**Aquarelle**  
p. 54

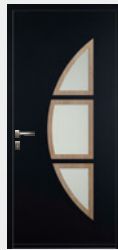

MA PA PP  
**Arthur**  
p. 28



PA PP  
**Astoria 1**  
p. 52



PA PP  
**Astoria 2**  
p. 51

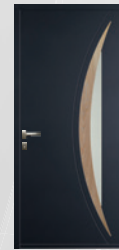

MA PA PP  
**Astra**  
p. 28



MA  
**Atilla**  
p. 25



MA PA PP  
**Axel**  
p. 45



MA PP  
**Ben**  
p. 40



MA PA PP  
**Boris**  
p. 45

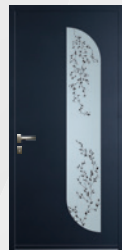

MA PA PP  
**Branches**  
p. 34

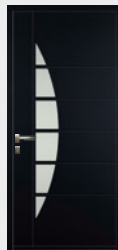

MA PA PP  
**Capucine**  
p. 39



MA  
**Céleste**  
p. 20

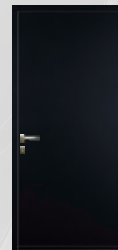

MA PA PP  
**Charles**  
p. 19



PA PP  
**Charleston**  
p. 52



MA PA PP  
**Coralie**  
p. 40

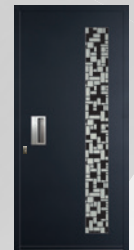

MA PA PP  
**Cubes**  
p. 34



MA PA PP  
**Éclats**  
p. 37



MA  
**Eden**  
p. 29

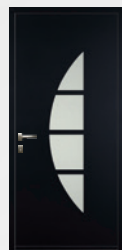

MA PP  
**Eliott**  
p. 40

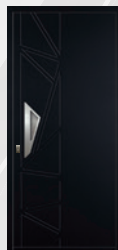

MA PA PP  
**Ella**  
p. 47



MA PA PP  
**Émile**  
p. 43

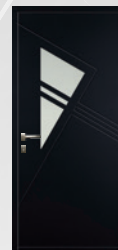

MA PA PP  
**Emma**  
p. 47

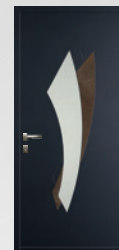

MA PA PP  
**Éros**  
p. 24



PA PP  
**Esquisse**  
p. 55

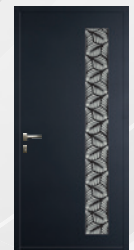

MA PA PP  
**Feuilles**  
p. 33



MA PA PP  
**Fiona**  
p. 47

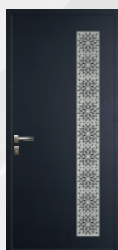

MA PA PP  
**Fleurs 1**  
p. 35

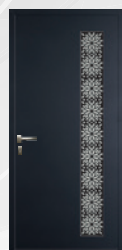

MA PA PP  
**Fleurs 2**  
p. 35

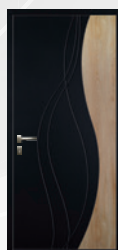

MA PA PP  
**Forest**  
p. 30



PA PP  
**Fresque**  
p. 55



MA PA PP  
**Gabin**  
p. 18



MA PA PP  
**Galets**  
p. 36



PA PP  
**Gatsby**  
p. 53



MA PA PP  
**Géométrie**  
p. 37

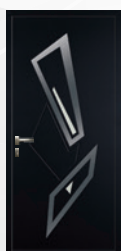

MA PA PP  
**Hector**  
p. 47

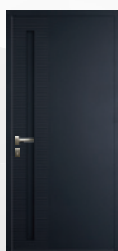

MA  
**Hendrix**  
p. 25



MA PP  
**Isidore**  
p. 42



MA PP  
**Jacob**  
p. 45

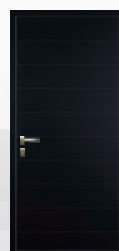

MA PP  
**Jules**  
p. 20



MA PA PP  
**Juliette**  
p. 40



MA PA PP  
**Justin**  
p. 21



MA PA PP  
**Lazare**  
p. 45

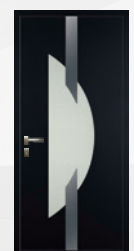

MA PA PP  
**Lisa**  
p. 41



**LES PORTES AUTHENTIQUES : p.66**



## PORTES VERRIÈRES CONTEMPORAINES : p. 56



## PORTES VERRIÈRES AUTHENTIQUES : p. 68



### LÉGENDE DU CATALOGUE

Gamme de prix



Conception

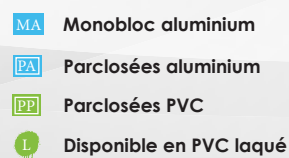

Les portes sont représentées en vue extérieure (hors certaines mises en ambiance en vue intérieure).

# CHOISISSEZ VOS COULEURS



## PORTES EN ALUMINIUM LAQUÉ

1013 S	1015 S	1247 S	2100 T	2525 T
Blanc clair	Ivoire clair	Marron bronze	Noir sablé	Mars rouille
2700 T	2900 T	3004 S	5003 T	5008 S
Bleu sablé	Gris sablé	Rouge pourpre	Bleu saphir	Bleu gris
5014 T	6021 S	7016 T	7022 T	7035 T
Bleu pigeon	Vert pâle	Gris anthracite	Gris terre d'ombre	Gris clair
7037 T	7039 T	8014 T	8019 T	9005 T
Gris poussière	Gris quartz	Brun sépia	Brun gris	Noir profond
9006 S	9007 T	9016 S	Anodic	Anodic
Gris métal aluminium	Gris aluminium	Blanc trafic	Anodic natura	Anodic champagne



## LES INSERTS NATURAL

Chêne antique	Chêne blanchi	Chêne brun	Chêne doré	Chêne grisé
Chêne irlandais	Chêne naturel	Chêne rustique	Chêne vieilli	Siena

S = Satiné - T = Texturé

Autres couleurs sur demande. Les couleurs présentées sont données à titre indicatif et ne peuvent constituer une référence exacte.

# PORTES EN PVC FILMÉ<sup>(1)</sup>

CONTEMPORAINE<sup>(2)</sup>, AUTHENTIQUE

VERRIER, ORIGINE, ORIGINALE

avec parement en aluminium



## BOIS NATUREL



## BOIS PEINT VEINÉ

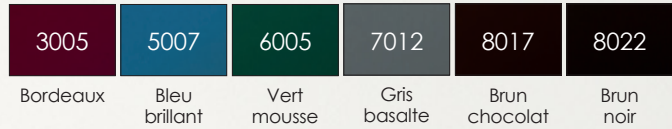

## ULTRAMAT SPECTRAL



## SABLÉ



## LISSE

## MÉTALLISÉ

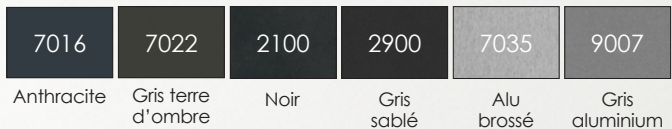

# PORTES EN PVC LAQUÉ

VERRIER, ORIGINE, ORIGINALE

Color'mabaie®



# PORTES EN PVC TEINTÉ MASSE

CONTEMPORAINE, ORIGINE

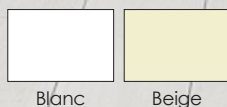

VERRIER, ORIGINALE

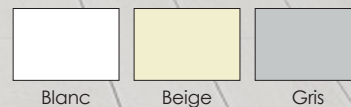

S = Satiné - T = Texturé

Autres couleurs sur demande. Les couleurs présentées sont données à titre indicatif et ne peuvent constituer une référence exacte.

(1) Liste non exhaustive. (2) Hors modèles Éclats, Galets, Géométrie et Vagues de la collection Créative.

Concepteur fabricant de menuiseries PVC, aluminium et bois.  
Boulleville (27)

CONTEMPORAINE



ORIGINALE



VERRIÈRE



AUTHENTIQUE



ORIGINE



[www.normabaie.fr](http://www.normabaie.fr)

Soucieux de la préservation de l'environnement, Normabaie sélectionne des fournisseurs engagés dans une démarche environnementale. Ce catalogue est imprimé à partir d'encre 100% végétale par un imprimeur certifié FSC et équipé de panneaux solaires qui couvrent annuellement 80% de ses besoins.

